

CCV

Manual

CCV A920



Gefeliciteerd!

Je hebt je nieuwe betaalautomaat ontvangen, de CCV Mobile A920. De CCV Mobile A920 is een multifunctionele automaat voor zowel de medewerker als klant. De medewerker zet de betaling klaar en de klant gebruikt hetzelfde apparaat om de betaling te voldoen. Door de geïntegreerde bonprinter voldoet deze betaalautomaat aan al jouw wensen: mobiel, functioneel en handzaam. De CCV Mobile A920 kan als standalone oplossing of aangesloten op een kassasysteem worden gebruikt.

De betaalautomaat maakt gebruik van een Android besturingssysteem. Je betalingsverkeer stuur je aan door middel van verschillende apps. In deze gebruikershandleiding vind je alle handelingen en mogelijkheden van jouw betaalautomaat.

Voordat je transacties kan uitvoeren zorg je ervoor dat alle benodigde functionaliteiten van de CCV Mobile A920 correct zijn ingesteld. Deze informatie vind je in de eerste vier hoofdstukken. Is de automaat geïnstalleerd door een monteur? Dan zijn er hoofdstukken die je (gedeeltelijk) kan overslaan.

Let's make payment happen!

Index

1. Voor je begint	6
1.1. Plaatsingseisen	6
1.2. Gebruiksaanwijzingen	6
1.3. Omgevingsfactoren	6
1.4. Installatievoorzieningen	7
2. Aan de slag	8
2.1. Wat zit er in de doos?	8
2.2. Pinrol plaatsen/vervangen	9
2.3. Simkaart en batterij (accu) plaatsen	10
2.4. Batterij (accu) opladen	11
2.5. Batterij (accu) opladen met een docking station	11
2.6. Betaalautomaat in- en uitschakelen	12
3. Hoe gebruik je de CCV Mobile A920?	13
3.1. De CCV Mobile A920 in het kort	13
3.1.1. Letters en leestekens invoeren op de betaalautomaat	13
3.2. Menu van de automaat	14
3.2.1. Apps	15
3.2.1.1. CCVStore	15
3.2.1.2. SalesPoint	15
3.2.1.3. Service App	15
3.2.1.4. PayGear	15
3.2.1.5. AirViewer	15
3.2.2. Updaten van apps in CCVStore	16
4. Basisinstellingen	17
4.1. Instellen van mobiel internet 4G	17
4.2. Instellen wifinetwerk	17
4.3. CCV Mobile A920 activeren	18
4.4. Invoermethode van bedragen instellen	20
5. Opstarten en afsluiten	21
5.1. Dagopening	21
5.2. Dagafsluiting	21
6. Transacties	22
6.1. Transactiesoorten aan- of uitzetten	22
6.2. Beschrijving/naam toevoegen aan een transactie	23
6.3. Transactie zoeken	24
6.4. Betaling	26
6.5. Retourpinnen (Terugbetaling)	28
6.6. QR-betaling via mobiel	30
6.7. Reservering	31
6.7.1. Reservering opzoeken	32
6.8. Betaling toevoegen bij reservering	33
6.8.1. Betaling bij reservering opzoeken	33

6.9. Extra reservering	34
6.10. Handmatige creditcardtransactie	35
6.11. Transactie annuleren	35
7. Veel voorkomende handelingen	36
7.1. Contact TMS uitvoeren	36
7.2. Acquirer parametersessie uitvoeren	38
7.3. Transactiesoorten/C-TAP parameters opvragen	39
7.4. Automaatgegevens opzoeken	40
7.5. Synchroniseren	41
8. Verschillende kaarten accepteren	42
8.1. Instellingen voor kaartsoorten bekijken	42
9. Overige instellingen	44
9.1. Bon printen aan- of uitzetten	44
9.2. Pinrollen bestellen via de betaalautomaat	45
9.3. Kassa integratie	46
10. Onderhoud	47
11. MyCCV	48
11.1. Hoe meld ik me aan in MyCCV?	49
11.2. Wachtwoord vergeten?	50
11.2.1. Wachtwoord opnieuw instellen	50
11.2.2. Tweefactorauthenticatie (2FA)	51
11.3. Mijn Account	52
11.3.1. Taal instellen/wijzigen MyCCV	52
11.4. Dashboard	52
11.5. Rapporten	53
11.5.1. Transacties	53
11.5.1.1. Transacties selecteren op datum	53
11.5.1.2. Ik wil één locatie bekijken	54
11.5.1.3. Overige selectiecriteria	54
11.5.1.4. De rapportage exporteren	56
11.5.2. Dagafsluitingen	57
11.5.3. Mijn Exports	57
11.6. Apparaten en apps	58
11.6.1. Toestellen	58
11.7. Administratie	59
11.7.1. Locaties	59
11.7.1.1. Welke locaties en betaalautomaten staan er in SalesPoint?	59
11.7.1.2. Logo bon wijzigen	60
11.7.1.3. Taal instellen per betaalautomaat	60
11.7.2. Facturen	60
11.7.3. POS-instellingen (bon lay-out)	61
11.7.4. Gebruikersaccounts	62
11.7.4.1. Pincode/toegangscode	62
11.7.4.2. Activeren/deactiveren gebruikersaccount	62
11.8. Heb je een vraag over MyCCV? Chat live met CCV!	63

12. Contactgegevens

- 12.1. Telefoonnummers en website CCV
- 12.2. Openingstijden CCV
- 12.3. Algemene adresgegevens CCV

65

65

65

65

1. Voor je begint

Voor je begint is het belangrijk dat je kan voldoen aan de onderstaande eisen en factoren, tijdens je installatie en de momenten daarna. Neem deze voorschriften vóór je installatie door, zodat je goed voorbereid bent.

1.1. Plaatsingseisen

Let erop dat je de betaalautomaat tijdens de transactie zo opstelt dat de klant voldoende privacy heeft bij het invoeren van de pincode. Op deze manier moet het voor derden onmogelijk zijn om de pincode te zien.

1.2. Gebruiksaanwijzingen

Niet alleen CCV en de banken dienen zich te houden aan de richtlijnen van [Betaalvereniging Nederland](#). Ook jij zorgt er natuurlijk voor dat jouw klant zo veilig mogelijk kan winkelen en betalen. Betaalvereniging Nederland is de instantie die zich richt op de veiligheid van het elektronisch betalingsverkeer.

- Zorg dat de pas altijd zichtbaar blijft voor de klant.
- De klant moet zelf de pas invoeren.
- Laat zien hoe je de pas invoert als de klant dit niet zelf kan doen.

1.3. Omgevingsfactoren

Omgevingsfactoren kunnen de werking van apparatuur beïnvloeden. Houd hier rekening mee als je de betaalautomaat plaatst. Jouw betaalautomaat werkt het beste onder de volgende omstandigheden:

- De omgevingstemperatuur ligt tussen de 0°C en 40°C.
- De relatieve luchtvochtigheid ligt tussen de 5% en 90%.

Vermijd

- Schokken en trillingen
- Direct zonlicht of voorwerpen die hitte afgeven
- Overmatige hitte en stof
- Olie en vuil
- Water of condensatie
- Voorwerpen die overdadige stroomschommelingen en/of elektromagnetische velden veroorzaken. Denk bijvoorbeeld aan anti-diefstalpoortjes en motoren van transportbanden.

1.4. Installatievoorzieningen

Voordat je kan beginnen met de installatie is het belangrijk dat je de juiste materialen bij de hand hebt. Beschik je niet over deze benodigdheden, dan is het niet mogelijk om de installatie af te ronden. Als dat leidt tot bijkomende kosten, zijn deze voor eigen rekening. Heb je uiteindelijk een monteursbezoek nodig voor de installatie? Dan worden de kosten hiervoor in rekening gebracht.

Je hebt de volgende voorzieningen nodig op de locatie van de installatie:

Docking station betaalautomaat:

- Een wandcontactdoos binnen één meter van het docking station.

CCV Mobile A920:

- 4G-netwerkverbinding en/of (bij voorkeur) een beveiligd wifinetwerk.



Let op: Je betaalautomaat communiceert via een netwerkverbinding. De betaalautomaat mag hierbij niet belemmerd worden door een firewall of poortinstellingen van je netwerk.

2. Aan de slag

Als je alle benodigde voorbereidingen hebt getroffen, kan je verder met de volgende stappen om de CCV Mobile A920 gebruiksklaar te maken.

2.1. Wat zit er in de doos?

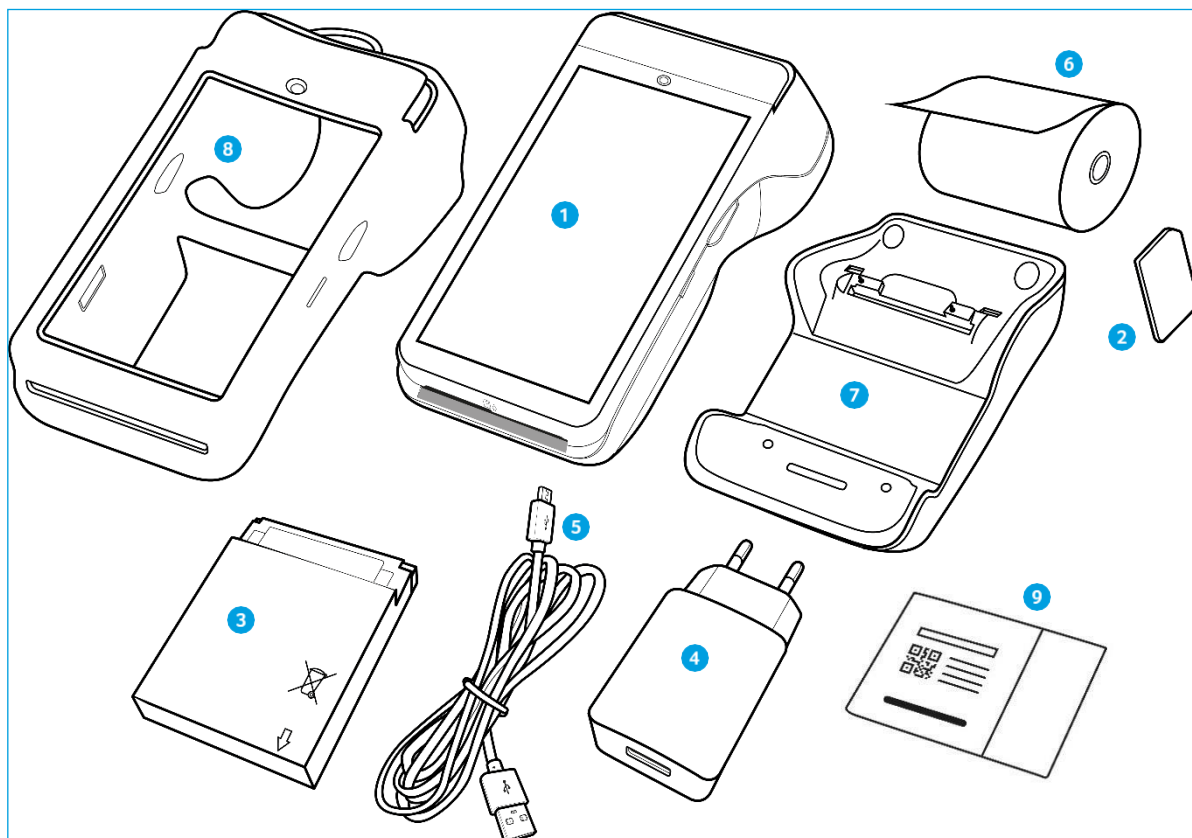

- 1 CCV Mobile A920
- 2 Simkaart
- 3 Accu (batterij)
- 4 USB-lader
- 5 Voedingskabel (USB)
- 6 Pinrol
- 7 Docking station*
- 8 Case*
- 9 Kaart met link naar Quick Start Guide

* Standaard meegeleverd bij een servicecontract van CCV.

2.2. Pinrol plaatsen/vervangen

De betaalautomaat wordt in de meeste gevallen geleverd met een pinrol die al geplaatst is.

Je kan dan direct verder gaan met de activatie van je CCV Mobile A920. Wil je een pinrol in je automaat vervangen? Volg dan onderstaande stappen:

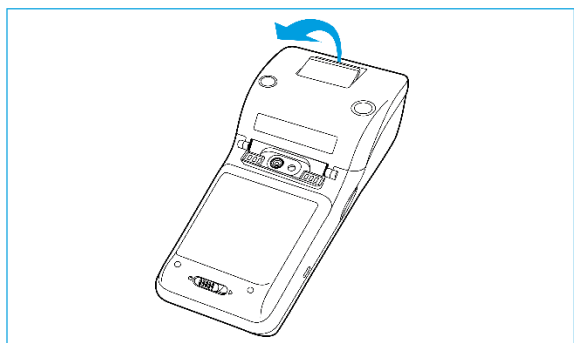

1 Lipje openen

Beweeg het lipje op de printerklep van de pinrolhouder naar buiten om de printerklep te openen.

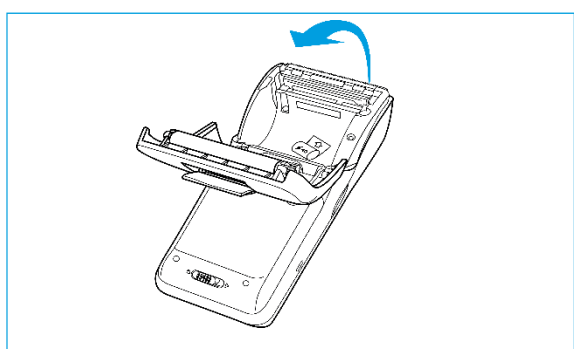

2 Printerklep openen

Maak de printerklep helemaal open.

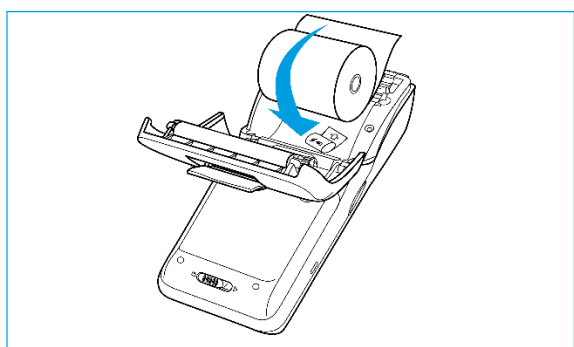

3 Pinrol plaatsen

Plaats de pinrol zoals op de afbeelding.

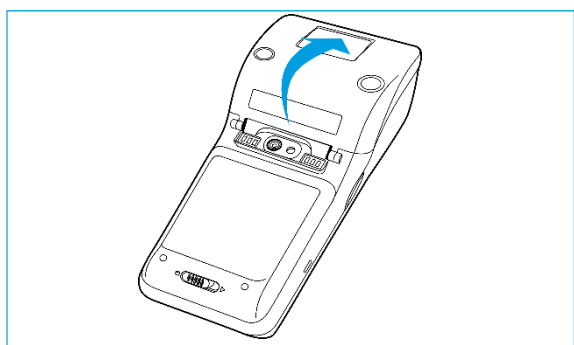

4 Printerklep sluiten

Sluit de klep van de pinrolhouder.

2.3. Simkaart en batterij (accu) plaatsen

Je automaat wordt in de meeste gevallen geleverd met een simkaart die al geplaatst is. Je kan dan direct verder gaan met de activatie van je CCV Mobile A920. Wil je zelf een simkaart in je automaat plaatsen? Volg dan deze stappen op:

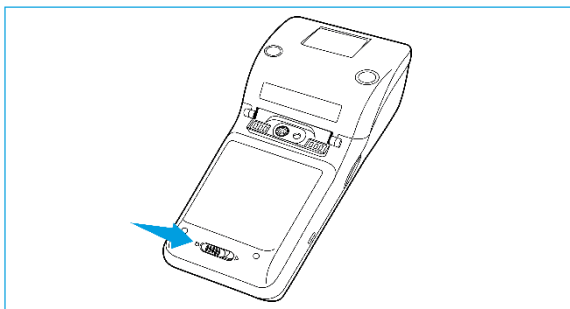

1 Batterijklep openen

Duw het schuifje van de batterijklep naar rechts richting het ►.

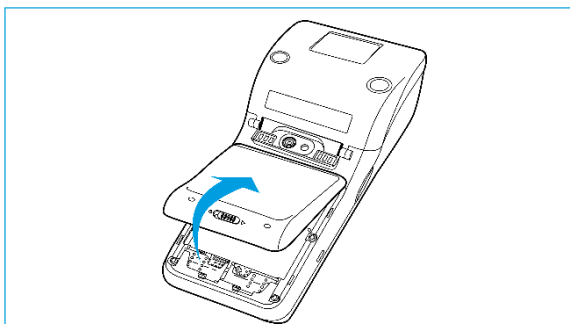

2 Batterijklep verwijderen

Trek het batterijklepje naar boven. Je kan deze nu uit de automaat tillen. Op dat moment is de batterij te zien.

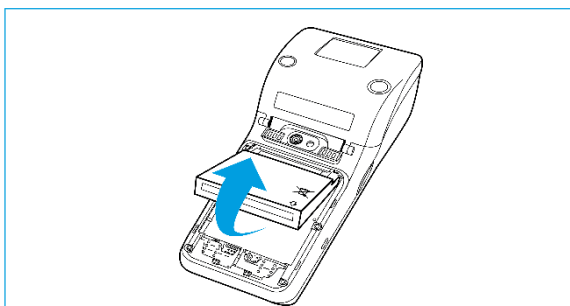

3 Batterij verwijderen

Til de batterij aan de onderkant uit de automaat.

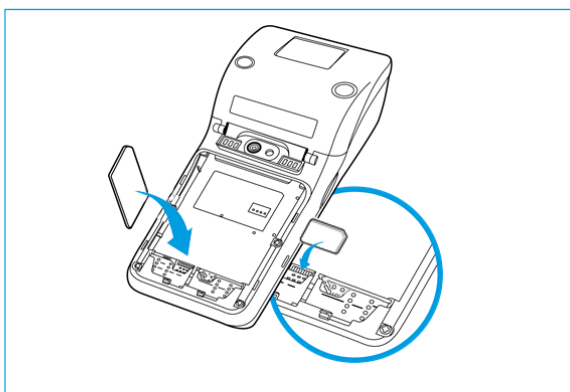

4 Simkaart plaatsen

Plaats de simkaart in het apparaat. Zorg dat de chip naar beneden wijst en de inkeping rechtsboven, zoals op de afbeelding te zien is.

Op de onderplaat van de automaat zie je 2 kleine icoontjes staan: SIM1 en TF.

Deze icoontjes verwijzen naar de 2 openingen die in deze hoek te vinden zijn. De opening voor je simkaart is de onderste opening. Schuif de simkaart in de SIM1 opening, dus onder het zilveren beugeltje, met de chip naar beneden.

Duw de kaart aan tot deze niet verder kan, hij wordt dan bijna volledig bedekt door het beugeltje.

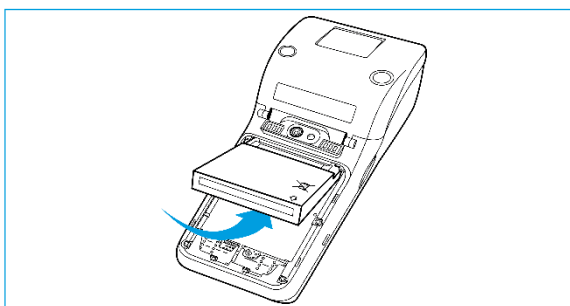

5 Batterij terugplaatsen

Plaats de batterij terug, het witte pijltje ↓ wijst rechtsonder naar beneden (zie afbeelding).

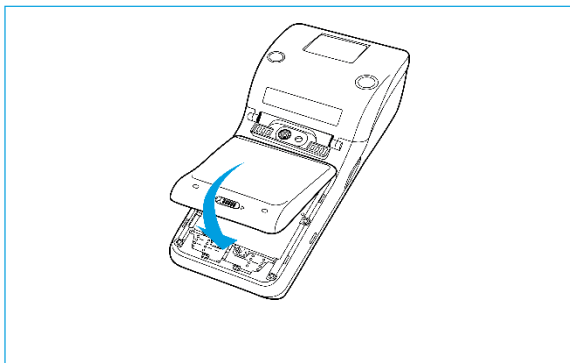

6 Batterijklep terugplaatsen

Plaats de batterijklep terug door eerst de bovenkant en vervolgens de onderkant vast te klikken. Zo voorkom je dat de uiteindes aan de bovenkant afbreken en de klep het apparaat niet goed afsluit.

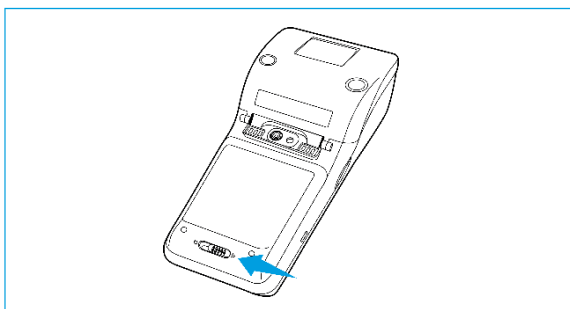

7 Batterijklep sluiten

Beweeg het schuifje onderin de automaat naar links om de batterijklep te sluiten.



Let op: Laat je CCV Mobile A920 niet 's nachts in een koude auto of opslag liggen. De batterij loopt door de kou sneller leeg. Pas ook op met extreme hitte, plaats de CCV Mobile A920 bijvoorbeeld niet in de volle zon of in een hete auto.

2.4. Batterij (accu) opladen

Voer de volgende handelingen uit om de batterij van de betaalautomaat op te laden met de voedingskabel.

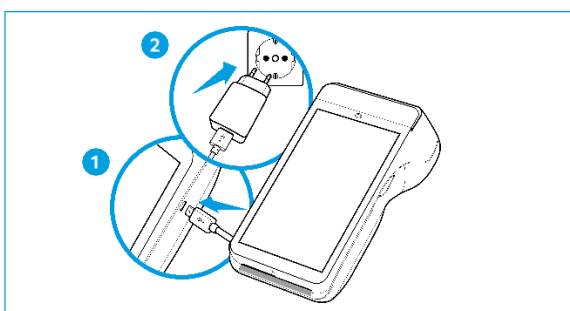

1 Voedingskabel aansluiten

Sluit de voedingskabel aan op de USB-lader en de betaalautomaat.

2 Op netstroom aansluiten

Steek de USB-lader in het stopcontact.

3 Batterij wordt opgeladen

Wanneer de betaalautomaat is aangesloten op netstroom, verschijnt op het scherm de oplaadstatus van de batterij.

2.5. Batterij (accu) opladen met een docking station

Is jouw CCV Mobile A920 geleverd met een docking station, voer dan onderstaande handelingen uit. Heb je de CCV Mobile A920 niet in gebruik, plaats dan de betaalautomaat op het docking station.

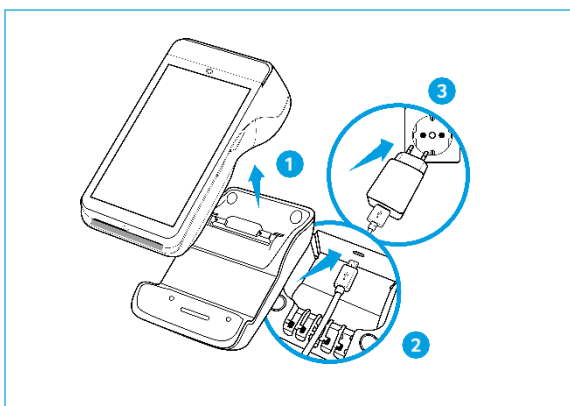

1 CCV Mobile A920 verwijderen

Haal de CCV Mobile A920 van je docking station.

2 Voedingskabel aansluiten

Sluit de voedingskabel aan op de USB-lader en het docking station. Gebruik de kabelgeleider om de kabel vast te zetten.

3 Op netstroom aansluiten

Steek de USB-lader in het stopcontact.

4 Batterij wordt opgeladen

Wanneer je de betaalautomaat op het docking station legt, verschijnt op het scherm de oplaadstatus van de batterij.

2.6. Betaalautomaat in- en uitschakelen

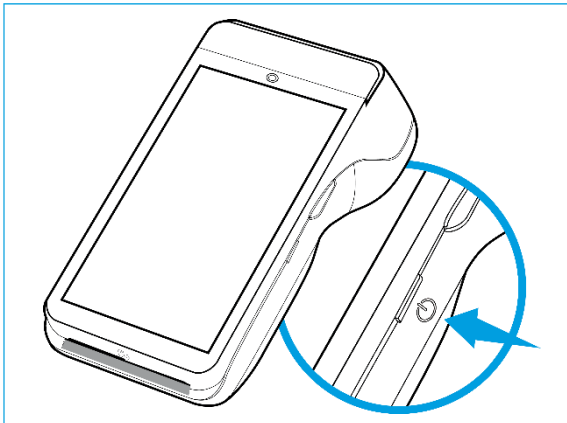

Door middel van de aan- en uitknop zet je gemakkelijk en snel de CCV Mobile A920 aan of uit.



1 CCV Mobile A920 aanzetten

Druk op de  knop en houd deze 3-5 seconden ingedrukt. De verlichting van het scherm springt aan en de software wordt geladen.

2 CCV Mobile A920 uitzetten

Druk op de  knop en houd deze 3-5 seconden ingedrukt totdat het afsluitmenu verschijnt. Zie scherm .

1. Vliegtuigmodus
2. Sound
3. Reboot
4. Uitschakelen



Klik op [Uitschakelen](#)



Klik op [Uitschakelen](#)



Klik op het icoon [Uitschakelen](#) om de CCV Mobile A920 uit te zetten.

Druk je naast het icoontje dan wordt de actie die gekozen is bij scherm  afgebroken. Ook bij scherm  kan er naast het icoontje gedrukt worden om het uitschakelen af te breken en terug te keren naar het startscherm.

3. Hoe gebruik je de CCV Mobile A920?

Nu je je automaat hebt aangesloten, staan we graag stil hoe je de CCV Mobile A920 gebruikt. Lees in de volgende paragrafen hoe je de automaat aanstuurt en hoe de apps werken.

3.1. De CCV Mobile A920 in het kort

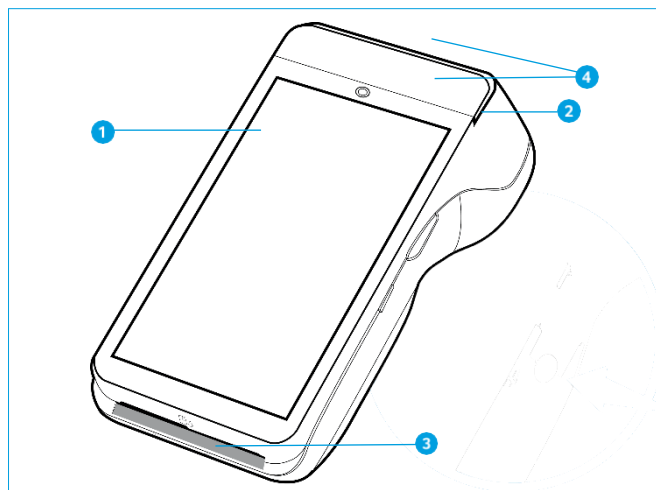

- 1 Touchscreen**
Je kan menuopties selecteren door deze aan te klikken op het touchscreen.
- 2 Magneetkaartlezer**
Als een klant wil betalen met behulp van een kaart met magneetstrip, trekt de klant van rechts naar links de kaart naar zich toe, met de magneetstrip naar beneden en naar de automaat toe gericht.
- 3 Chipkaartlezer**
Als een klant wil betalen met een chipkaart, steekt de klant de kaart met de chip naar boven toe gericht onder in de automaat.
- 4 Contactloze kaartlezer**
Als een klant contactloos wil betalen, kan dat door de pas of telefoon aan de boven- of achterkant bij de contactloze lezer te houden.

3.1.1. Letters en leestekens invoeren op de betaalautomaat

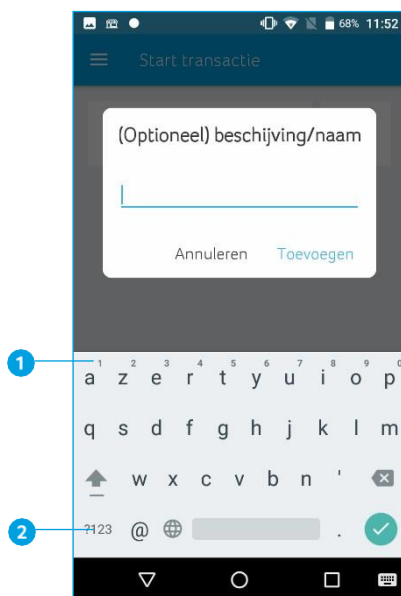

De CCV Mobile A920 maakt gebruik van een Android besturingssysteem waarbij je letters en leestekens invoert met behulp van een AZERTY-toetsenbord. Dit verwijst naar de standaard-toetsenbordindeling in de meeste landen waar het Latijns schrift wordt gebruikt. Je vindt de letters op dezelfde plek als bij een regulier toetsenbord.

Cijfers kan je op twee verschillende manieren invoeren:

- 1** Veeg over de toets van beneden naar boven om een cijfer te activeren.
- 2** Klik op de ?1223-toets voor het scherm met de cijfers en symbolen.

3.2. Menu van de automaat

Wanneer je automaat opgestart is, kom je in het hoofdmenu van de automaat terecht.

Omdat je automaat gebruik maakt van Android, vind je enkele standaard Android apps op je apparaat.

Je opent de app die je nodig hebt door het icoontje van de app aan te klikken op het touchscreen.

Je kan de navigatiebalk onderin het beeldscherm gebruiken om te schakelen tussen de verschillende apps.

- 1 in deze handleiding aangegeven met ◀, gebruik je om terug te gaan naar het vorige scherm.
- 2 in deze handleiding aangegeven met ○, gebruik je om het scherm te sluiten.
- 3 in deze handleiding aangegeven met □, gebruik je om een overzicht op te vragen van alle actieve apps. Je kan actieve apps sluiten.



3.2.1. Apps

Naast een aantal standaard Android apps is je CCV Mobile A920 uitgerust met door CCV op maat gemaakte apps. Lees hieronder hoe deze apps je betaalverkeer soepel laten verlopen.

3.2.1.1. CCVStore



De CCVStore is het portaal waarin de door CCV ontwikkelde apps beschikbaar zijn. Als er een update plaatsvindt wordt deze via de CCVStore gedownload. Op deze manier is je automaat altijd van de meest recente software voorzien en kun je gebruik maken van diverse serviceoplossingen.

3.2.1.2. SalesPoint



De SalesPoint app is de belangrijkste app op onze Androidautomaten. Het is de app waarmee je transacties uitvoert en je betaalperiodes vastlegt. Op het moment dat je een dagafsluiting uitvoert in de SalesPoint app sluit je de betaalperiode en start je direct een nieuwe periode op. Deze handelingen worden later in deze handleiding stap voor stap uitgelegd.

3.2.1.3. Service App



De Service app zul je in je dagelijkse werkzaamheden weinig gebruiken. De app staat op je apparaat zodat CCV medewerkers service kunnen verlenen wanneer dat nodig is. Het kan voorkomen dat je wordt gevraagd deze app te starten in geval van storing en/of onderhoud aan je betaalautomaat. Onze medewerkers kunnen op deze manier snel en gemakkelijk de benodigde informatie verzamelen.

3.2.1.4. PayGear



De PayGear app is de zogenaamde Payment Engine van je betaalautomaat. Deze app zorgt ervoor dat je betaalautomaat voorzien is van de juiste parameters om transacties te kunnen doen en je toegang hebt tot de juiste functionaliteiten. Dit is een vaste app die je niet zelf kan benaderen en bedienen. Dit doet CCV voor jou.

3.2.1.5. AirViewer



De AirViewer app maakt het mogelijk dat een medewerker van CCV je ondersteunt met behulp van Remote Assistance. Dit betekent dat de medewerker van CCV met jouw toestemming de betaalautomaat kan overnemen om op afstand service te verlenen.

De AirViewer app wordt alleen gebruikt als er live contact is tussen de gebruiker van de automaat en de servicemedewerker. Als je akkoord hebt gegeven voor het gebruik van AirViewer logt de medewerker op afstand in en kun je op je automaat meekijken als er stappen worden uitgevoerd. Je wordt altijd van tevoren gevraagd om op de automaat akkoord te geven voor het bedienen op afstand. Aan het eind van deze sessie wordt de verbinding via de AirViewer app verbroken.

3.2.2. Updaten van apps in CCVStore

Is er een nieuwe versie beschikbaar van een app, dan wordt de update in de meeste gevallen automatisch uitgevoerd vanuit CCV. Je merkt dus niet dat er een nieuwe versie beschikbaar is en de app start gewoon op. Is het niet gelukt om de app automatisch te updaten, dan volgt hieronder de uitleg hoe je dit zelf kan doen. Controleer regelmatig CCVStore om te kijken of er een update van een app beschikbaar is.



Klik op het icoontje van CCVStore.
Je komt in de lijst met apps.

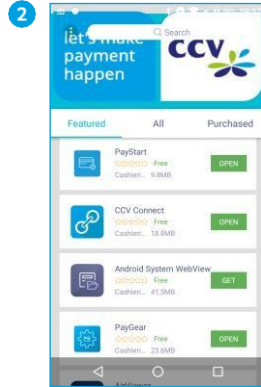

Is er een nieuwe app beschikbaar of een versie-update?
Dan staat er **GET** of **UPDATE**.

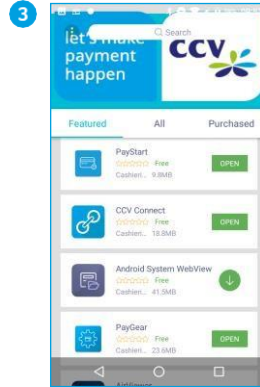

Klik op de groene button van de app die geüpdatet moet worden. Er komt een pijltje ↓ in beeld. De software wordt opgehaald.

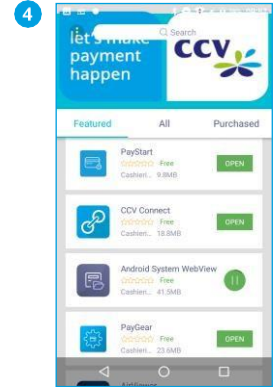

De software wordt geïnstalleerd. Als je op de groene pauze | knop klikt, stopt CCVStore met het updaten van de app. Je ziet dan een play ► knop in beeld verschijnen.

Staat er **OPEN** dan is de laatste versie geïnstalleerd.



Als je op het icoontje van de app klikt, kom je in de productpagina. Je ziet de voortgang van de installatie (**PAUSE**).



Als de app klaar is met updaten, klik je op **INSTALLING**. De app wordt geïnstalleerd.



Als er **OPEN** staat, dan is de app geüpdatet.

Klik op **OPEN**, de app wordt gestart.

Of ga terug naar CCVStore met het pijltje ← linksboven.

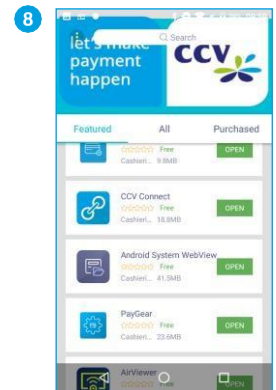

Als je teruggaat met het pijltje linksboven, zie je dat de app in de CCVStore is bijgewerkt. Er staat nu **OPEN**.

4. Basisinstellingen

Je automaat moet verbonden zijn met het internet, oftewel een datacommunicatieverbinding, om transacties uit te kunnen voeren. Dit is noodzakelijk om transacties voor verwerking door te sturen naar banken of creditcardmaatschappijen die je transactie verwerken (hierna: acquirer), maar ook om te communiceren met het Terminal Management Systeem van CCV. Via communicatie met het Terminal Management Systeem kan de betaalautomaat bijvoorbeeld worden voorzien van nieuwe software.

4.1. Instellen van mobiel internet 4G

Het instellen van mobiel internet 4G gaat heel gemakkelijk. Plaats de simkaart in de CCV Mobile A920 (zie paragraaf 2.2) verdere instellingen zijn niet nodig. De betaalautomaat werkt meteen op 4G.



Let op: Updates van de CCV Mobile A920 vinden plaats via het mobiele netwerk (4G) en wifi. In verband met eventuele bijkomende datakosten wordt aangeraden de CCV Mobile A920 via wifi in te stellen. Zie hiervoor paragraaf 4.2.

4.2. Instellen wifinetwerk

Om je CCV Mobile A920 op het wifinetwerk aan te sluiten volg je de onderstaande handelingen. Gebruik bij voorkeur een beveiligd wifinetwerk. Je kan je betaalautomaat naast wifi ook instellen op 4G, hiervoor is een simkaart nodig. 4G is al door CCV geactiveerd.



1 Beweeg met je vinger, op het startscherm, van boven naar beneden.

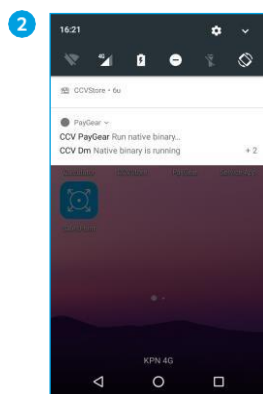

2 Swipe het scherm naar beneden. Houde het wifi icoontje, links bovenin, even ingedrukt.

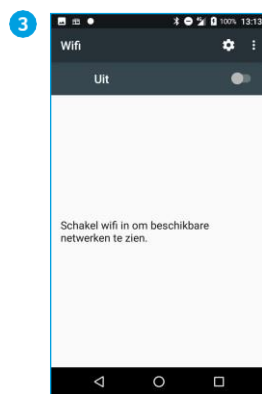

3 Zet wifi 'Aan' door het schuifje naar rechts te bewegen.

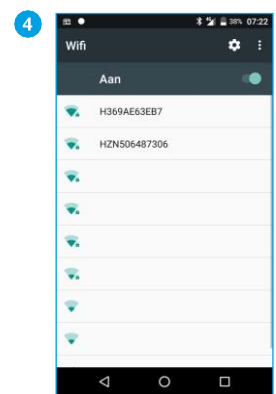

4 Selecteer het gewenste wifinetwerk.

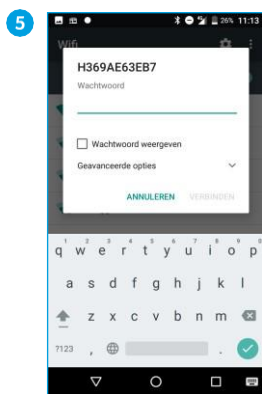

5 Vul het wachtwoord in.

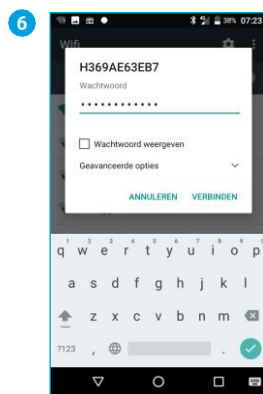

6 Klik op **VERBINDEN**.

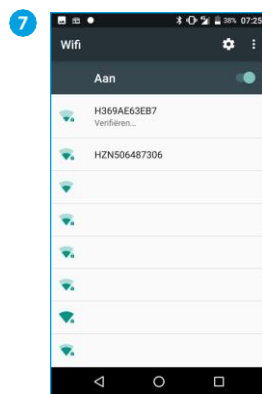

7 Het wachtwoord wordt gecontroleerd.

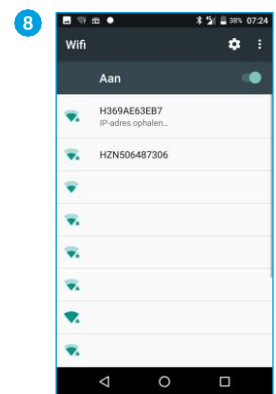

8 Het IP-adres wordt opgehaald.

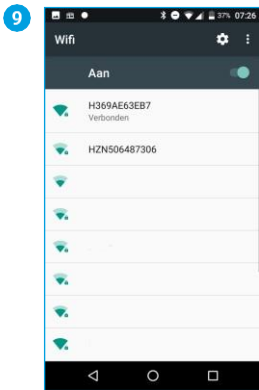

Je CCV Mobile A920 is verbonden met het wifin netwerk. Keer terug naar het startscherm door op de O in de navigatiebalk te klikken.

Updates

Goed om te weten: updates van de CCV Mobile A920 vinden plaats via het mobiele netwerk (4G) en wifi. Het wordt aangeraden de CCV Mobile A920 via wifi in te stellen.

4.3. CCV Mobile A920 activeren

Als je betaalautomaat is opgestart en verbinding heeft, activeer je de betaalautomaat. Dit doe je met behulp van de SalesPoint app.



Open de SalesPoint app.

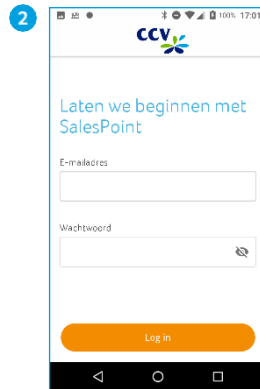

Activeer de SalesPoint app met je MyCCV gegevens: e-mailadres en wachtwoord.

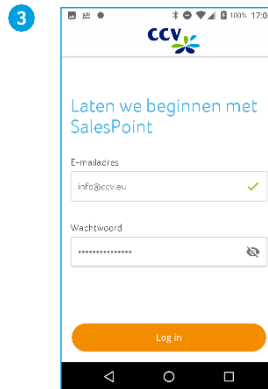

Klik op Log in.

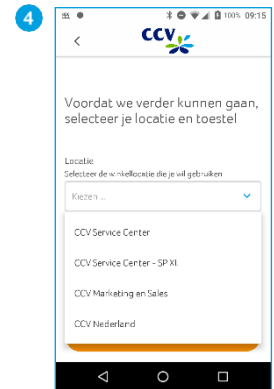

Selecteer de juiste locatie.

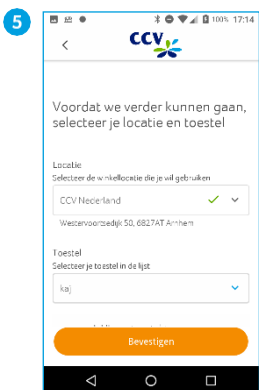

Klik op + Nieuw toestel toevoegen. Voer een nieuwe Toestelnaam in.

Heb je al een toestel aangemaakt? Selecteer deze dan uit de lijst.

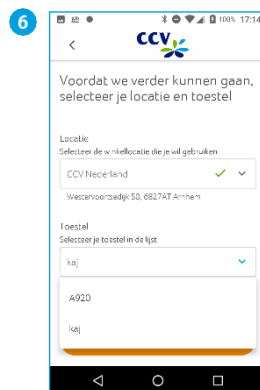

Klik op Bevestigen of Doorgaan. Heb je meerdere apparaten? Zorg ervoor dat je deze aan de hand van de naam van elkaar kan onderscheiden.

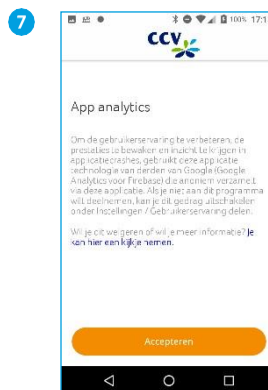

Na het invoeren van je toestel en het bevestigen ervan, volgt er een scherm over 'App analytics'. Kies Accepteren om door te gaan.

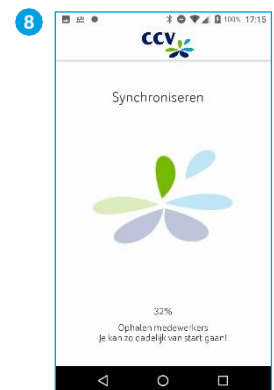

Je betaalautomaat wordt gesynchroniseerd.

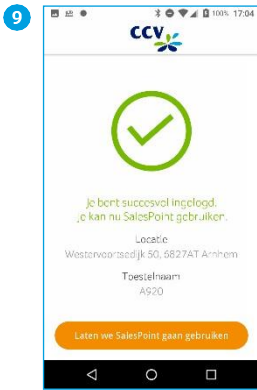

Klik op **Laten we SalesPoint gaan gebruiken**.

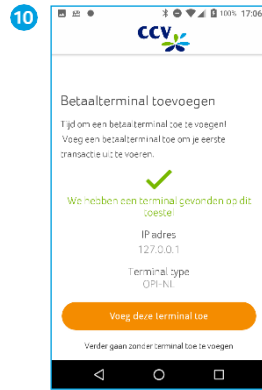

Klik op **Voeg deze terminal toe** om te starten.

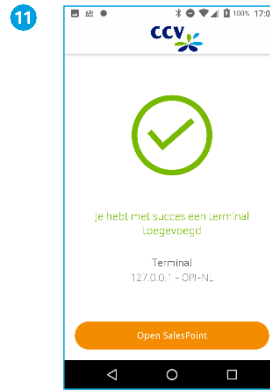

Klik op **Open SalesPoint** om een transactie te starten.

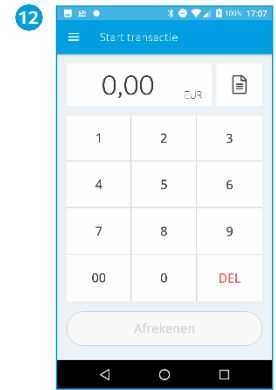

Start een transactie.

Wat registreert SalesPoint?

- Apparaatinformatie
- Fouten en crashes in de app
- De merchantID

4.4. Invoermethode van bedragen instellen

Je kan de invoermethode van betalingen aanpassen van eurocenten naar euro's en andersom. Standaard staat de betaalautomaat ingesteld op eurocent.



1 Ga naar de **SalesPoint** app.
Klik linksboven op .

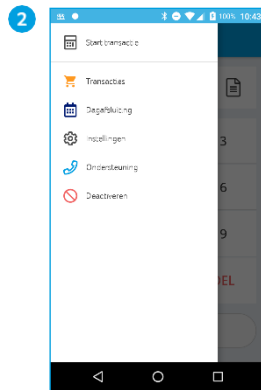

2 Kies voor **Instellingen**.



3 Kies voor **Numpad indeling**.

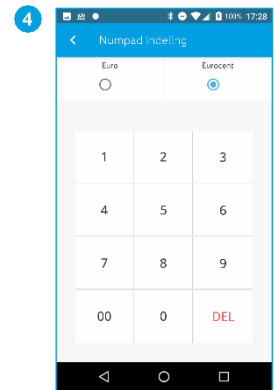

4 Kies voor de gewenste instelling: **Eurocent**.
De laatste twee cijfers komen automatisch achter de decimaal te staan.

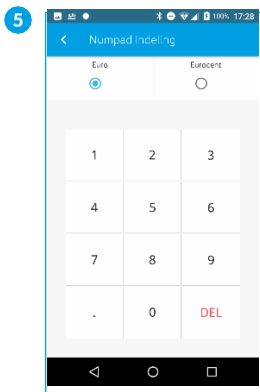

5 Kies voor de gewenste instelling: **Euro**.
Alles dat je invult komt voor de decimaal te staan, je voert handmatig de decimaal in.

5. Opstarten en afsluiten

5.1. Dagopening

Bij de CCV Mobile A920 is het bijhouden van je betaalperiodes nu nóg makkelijker. Op het moment dat je een betaalperiode sluit, wordt er automatisch een nieuwe periode geopend. Lees in de volgende paragraaf hoe je een periode sluit (en dus ook weer opstart!).

5.2. Dagafsluiting

De SalesPoint app houdt je dagtotalen bij. Wanneer je een dagafsluiting uitvoert in de SalesPoint app, sluit je de betaalperiode en start je direct een nieuwe periode op. Op het rapport van de dagafsluiting worden de totalen van de afgesloten periode weergegeven.

Het afsluiten van de dag gaat als volgt:



Als je de SalesPoint app nog niet geopend hebt, open je deze. Klik linksboven op .

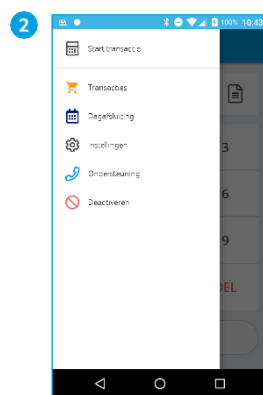

Klik op **Dagafsluiting**

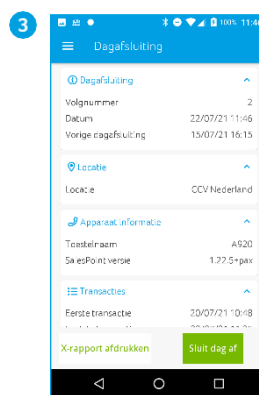

Voor meer informatie schuif je met je vinger over het scherm.

De dagafsluitingen volgen elkaar op in volgnummer.

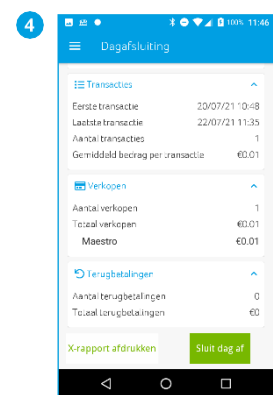

Klik op **Sluit dag af** om de dagafsluiting te voltooien.

Met de knop **X-rapport afdrukken**, print je een tussentijds overzicht.



De dagafsluiting is geslaagd! Print de dagafsluiting door het schuifje naar rechts te bewegen. Klik op **Doorgaan**.

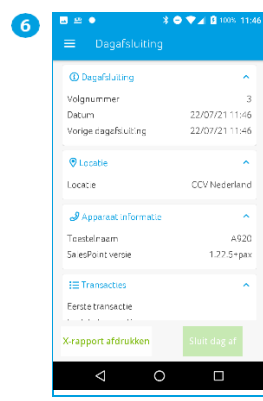

Na **Sluit dag af** keert de SalesPoint app terug naar het beginscherm, de totalen (bij transacties) staan weer op nul.

Klik linksboven op .

Dagafsluiting zonder opening?
Bij de CCV Mobile A920 is een dagopening niet nodig. Na het afsluiten van de dag wordt direct de nieuwe periode/dag voor je geopend. Elke dagafsluiting wordt als pdf binnen MyCCV bewaard. Zie paragraaf 11.5.2

6. Transacties

De betaalautomaat ondersteunt meerdere transactiesoorten. Welke typen transacties je kan uitvoeren is afhankelijk van de acquirer en de pinpas van de klant. Een acquirer is een betaalinstelling of een bank die transacties ontvangt en afhandelt. Deze partij geeft ook gegevens uit voor de acceptatie van transacties.



Let op: werkt een bepaald type pas niet op jouw betaalautomaat of kan je een door jou gewenste transactie niet uitvoeren? Raadpleeg je contract of neem contact op met je acquirer.

6.1. Transactiesoorten aan- of uitzetten

In de SalesPoint app is het mogelijk om de transactiesoorten (betalingstypes) aan of uit te zetten. Hieronder lees je hoe dat werkt. Wil je weten welke transactiesoorten jij kan uitvoeren? In paragraaf 7.3 lees je hoe je de transactiesoorten en C-TAP parameters kan opvragen.



Als je de SalesPoint app nog niet geopend hebt, open je deze.

Klik linksboven op .

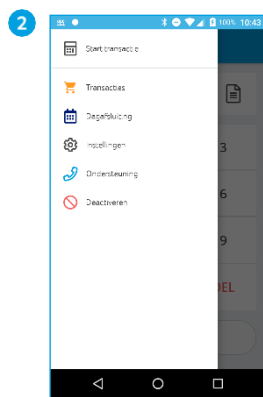

Klik op **Instellingen**

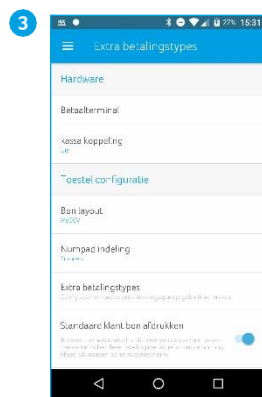

Klik op **Extra Betalingstypes**

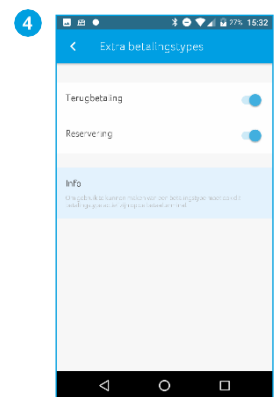

Terugbetaling en **Reservering** staan in dit voorbeeld aan.

Je kan de transactiesoorten aan- of uitzetten door het schuifje naar rechts of links te bewegen.

Ga naar **Start transactie** door bovenin het scherm op < te klikken.

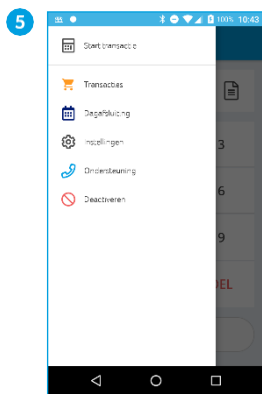

Klik op **Start transactie**

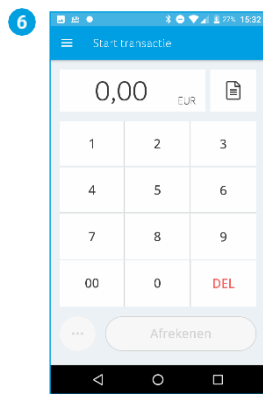

Voer een bedrag in.

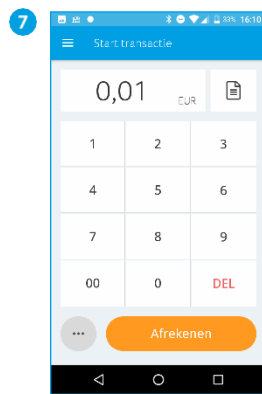

Klik op de ... linksonder voor meer transactiesoorten.

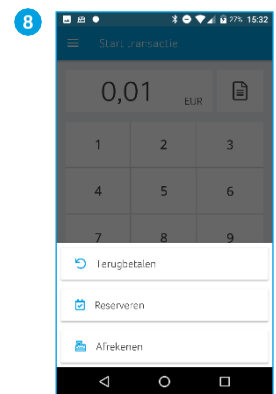

Kies hier uit **Terugbetalen**, **Reserveren** of **Afrekenen**.

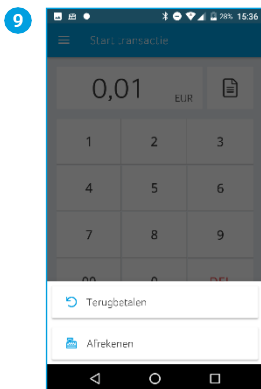

Als je Reserveren hebt uitgezet dan kan je alleen Terugbetalen en Afrekenen.

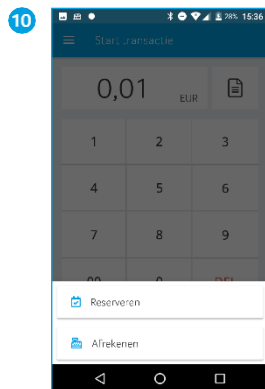

Als je Terugbetalen hebt uitgezet dan kan je alleen Reserveren en Afrekenen.

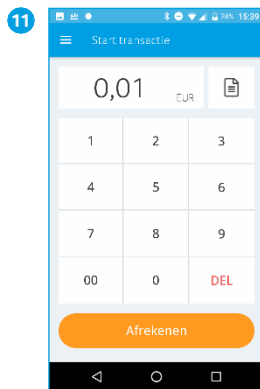

Heb je Terugbetalen en Reserveren uitgezet dan kan je alleen Afrekenen.

6.2. Beschrijving/naam toevoegen aan een transactie

Wil je aan een transactie een beschrijving of een naam toevoegen dan is dit mogelijk. Dat is handig wanneer je een reservering of terugbetaling wil terugzoeken in het transactieoverzicht. Zie ook paragraaf 6.3.



Als je de SalesPoint app nog niet geopend hebt, open je deze.

Klik linksboven op ☰.

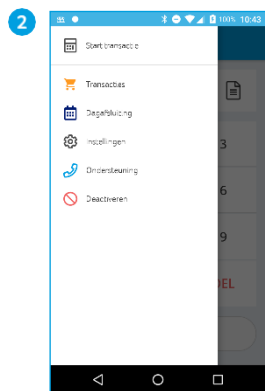

Klik op Start Transactie

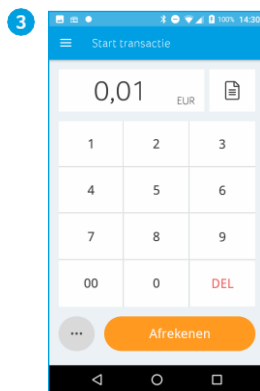

Toets het totaalbedrag van de transactie in.

In dit voorbeeld is het totaalbedrag van de transactie € 0,01.

Klik op het formulier icoontje rechts bovenin.

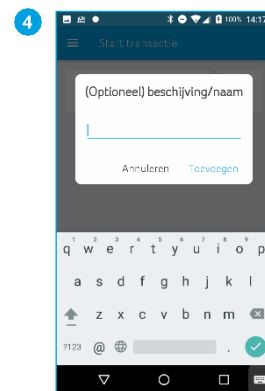

Vul een beschrijving in van de transactie.

Je kan hier bijvoorbeeld een opmerking plaatsen over de retourvoorwaarden voor een specifieke klant. Er is ruimte voor 100 karakters.

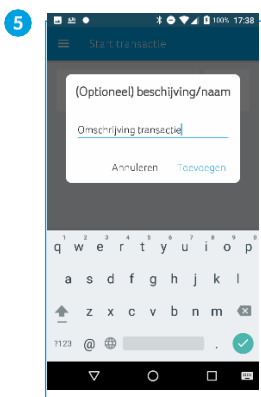

Klik op Toevoegen. De beschrijving wordt nu gekoppeld aan je transactie.

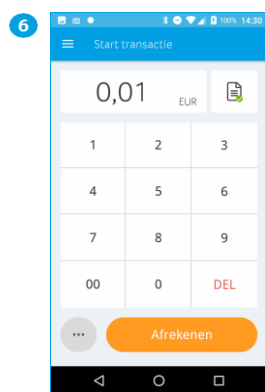

Er staat nu een groen vinkje bij het formulier icoontje. Klik op Afrekenen of op de ... om een andere transactiesoort uit te voeren.

6.3. Transactie zoeken

Je kan niet alleen zoeken naar een omschrijving van een transactie, maar ook zoeken op bedrag, datum of reserveringscode.



Als je de **SalesPoint** app nog niet geopend hebt, open je deze.

Klik linksboven op .

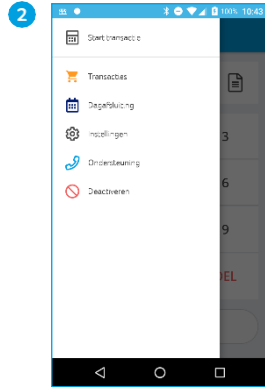

Klik op **Transacties**.

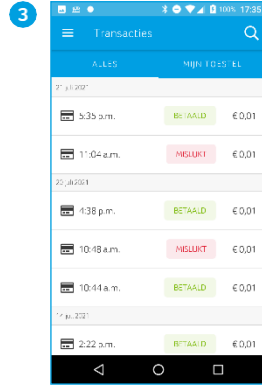

Klik rechtsboven op het vergrootglas om je transactie te zoeken.



Er zijn vier mogelijkheden om een transactie te zoeken. Klik op **Via beschrijving**.

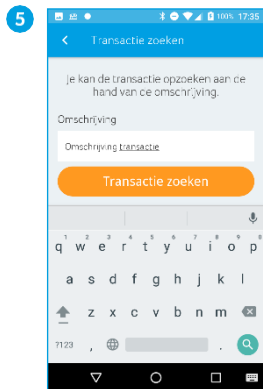

Vul je omschrijving in die je aan de transactie hebt gegeven. Klik op **Transactie zoeken**.

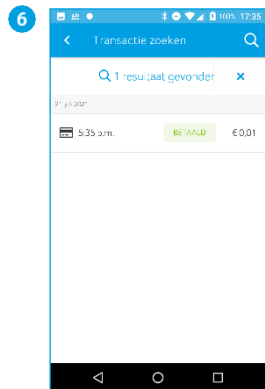

In dit voorbeeld is er 1 transactie gevonden.



Via bedrag zoek je naar het transactiebedrag.

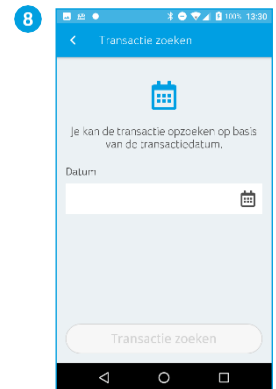

Via datum zoek je op de transactiedatum. Klik op het icoontje van de kalender om de transactiedatum te vinden.

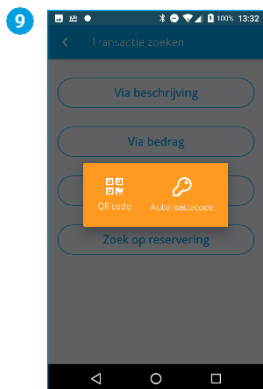

Bij **Zoek op reservering** krijg je bovenaanstaand scherm. Klik op de knoppen van beide keuzes aan.

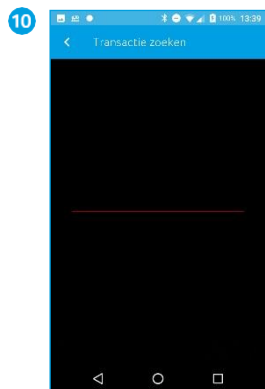

Heb je op **QR code** geklikt dan kan je deze scannen vanaf de bon van de klant.

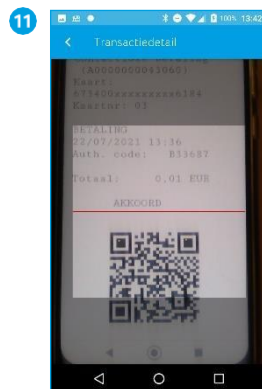

Heb je de bon per e-mail verstuurd, dan kan je klant de QR code vinden onderaan in het bericht.

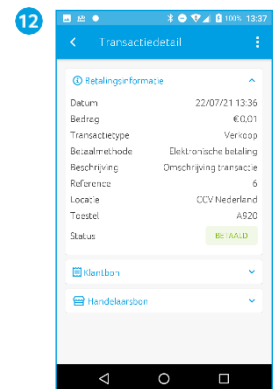

De informatie over de transactie wordt direct getoond.

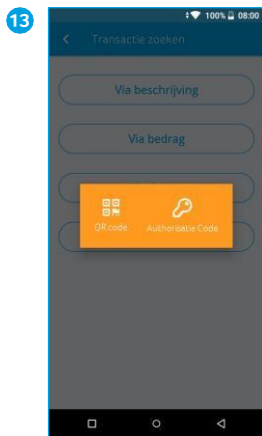

Bij **Zoek reservering** krijg je bovenstaand scherm. Klik één van beide keuzes aan.

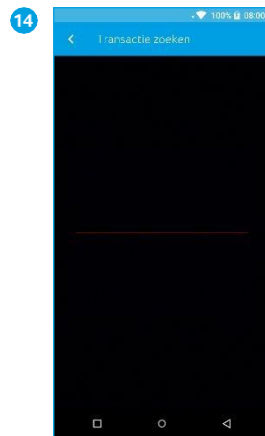

Scan de QR-code op de bon van de klant.

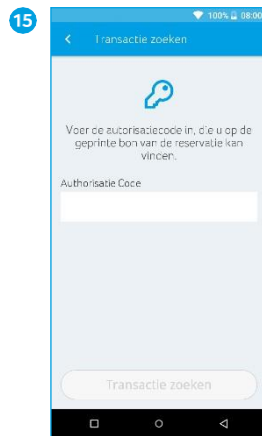

Vul de reserveringscode in.



Klik op **Transactie zoeken**.

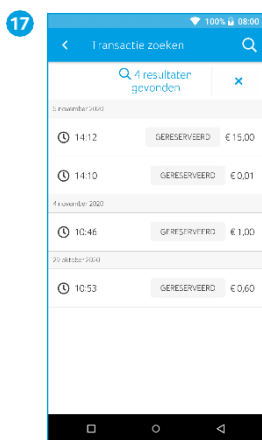

In dit voorbeeld zijn er vier resultaten.

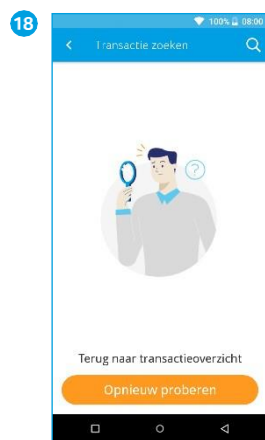

Wanneer een zoekopdracht geen resultaten oplevert, dan krijg je bovenstaand scherm. Klik op **Opnieuw proberen** als je een nieuwe zoekactie wil starten.

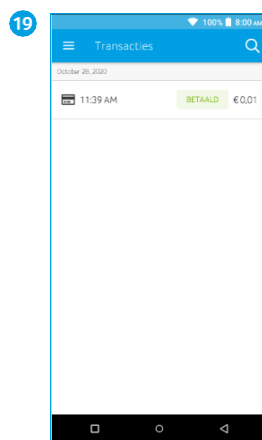

Wil je de transactiedetails bekijken, in dit voorbeeld van een betaling? Klik dan op de transactie.

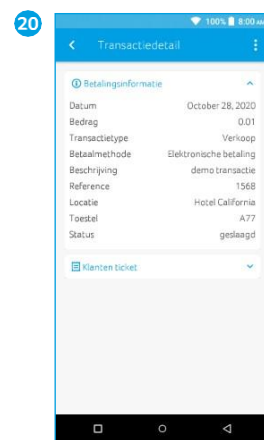

Bij de **Betalingsinformatie** vind je alle details over de transactie. Klik op **Klanten ticket** als je bon van de Kaarthouder wil bekijken.

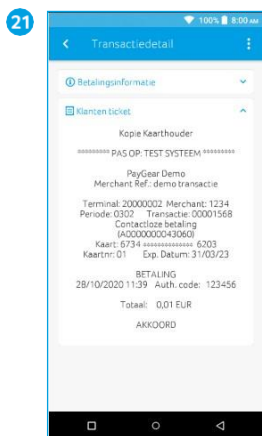

Op het **Klanten ticket** vind je alle bon- en kaartgegevens van de klant.

6.4. Betaling

Je voert een betaling als volgt uit:



Als je de **SalesPoint** app nog niet geopend hebt, open je deze. Klik linksboven op .

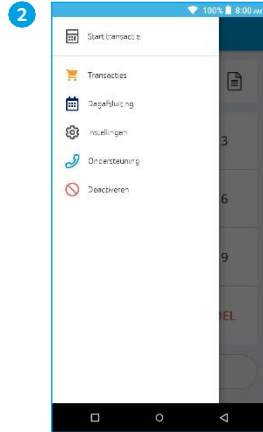

Kies **Start Transactie**.

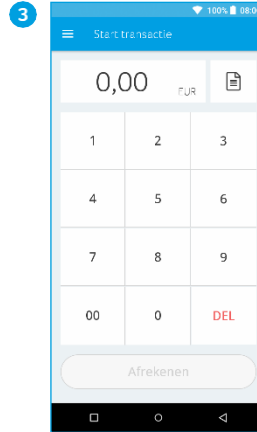

Toets het totaalbedrag van de transactie in.

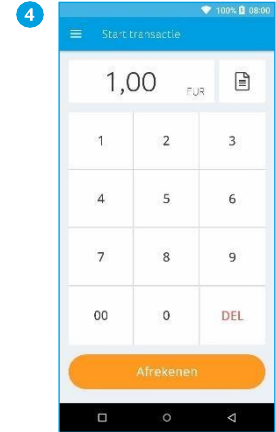

In dit voorbeeld is het totaalbedrag van de transactie € 1,00.

Klik op de knop **Afrekenen**.



Wanneer de betaling bij een CCV Mobile A920 is verstuurd, verandert het display. Zo kun je zien bij welke betaalstap de klant zich bevindt.



De klant betaalt contactloos (aan bovenzijde of onderkant), met chip, via de magneetkaartlezer of door een QR-code te scannen.

Om de QR-code weer te geven: druk op het QR-symbool.



De klant voert, wanneer daar om gevraagd wordt een pincode in.



Klant verwijdert de pinpas.



De betaling is akkoord.

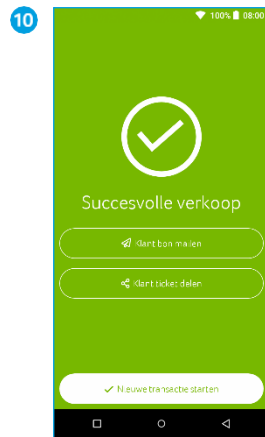

Je keert terug naar het medewerkers scherm. Je ziet of de betaling geslaagd is. Klik op **Klantbon mailen** als je de bon naar je klant wil sturen of kies **Nieuwe transactie starten**.

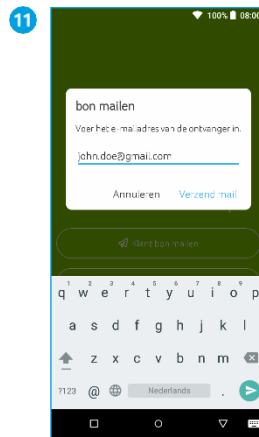

Heb je gekozen voor **Klantbon mailen**, voer het e-mailadres van de klant in om de bon te versturen. Klik op **Verzend mail**. Klik daarna op **Start nieuwe verkoop**.

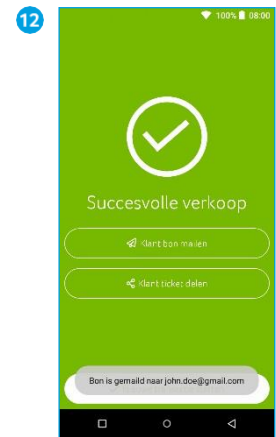

Je krijgt de melding dat de bon is gemaild naar de klant enkele seconden in beeld. Klik daarna op **Start nieuwe verkoop**.

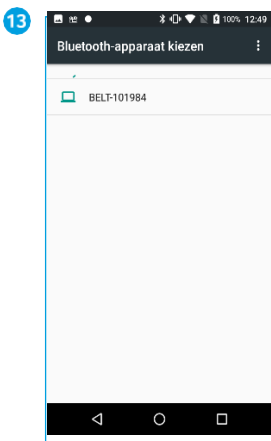

Heb je gekozen voor **Klant ticket delen**? Dan zoekt de terminal meteen naar een device die via Bluetooth gekoppeld kan worden. Klik daarna op **Start nieuwe verkoop**.



Is de transactie niet gelukt, dan krijg je bovenstaande melding te zien. In dit voorbeeld is de transactie gestopt door de klant. Klik op **Opnieuw proberen** of **Klaar**.

6.5. Retourpinnen (Terugbetaling)

Afhankelijk van het transactieverwerkingscontract dat je hebt afgesloten, kan je in de SalesPoint app, als dat nodig is, een terugbetaling doen aan je klant.

Voor een terugbetaling is het niet nodig dat je de pas van de originele betaling gebruikt. Het bedrag wordt na een terugbetaling gestort op de rekening van de pas waarmee de terugbetaling wordt uitgevoerd.



Als je de SalesPoint app nog niet geopend hebt, open je deze. Klik daarna linksboven op .

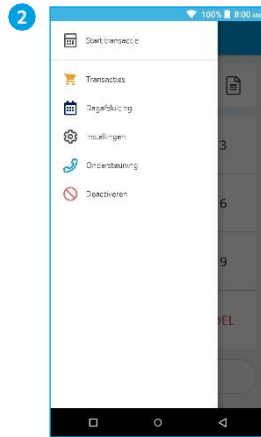

Kies **Start Transactie**.

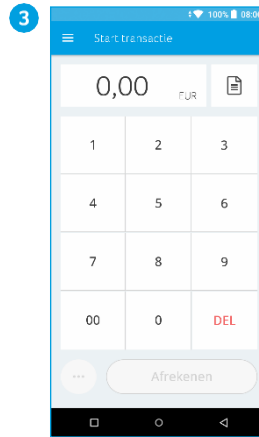

Toets het totaalbedrag van de transactie in.



In dit voorbeeld is het totaalbedrag van de transactie € 500,00. Klik op de ... linksonder voor meer transactiesoorten.

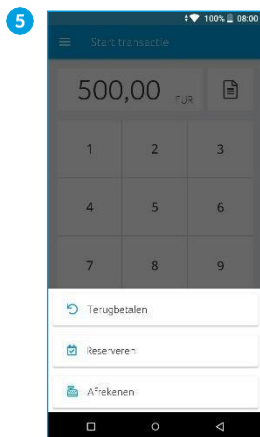

Klik op **Terugbetalen**.



Voer de **medewerkerpincode** in.



Deze medewerkerpincode genereer je via MyCCV.



Wanneer de betaling bij een CCV Mobile A920 is verstuurd, verandert het display. Zo kun je zien bij welke betaalstap de klant zich bevindt.

Medewerkerpincode

Deze pincode is verplicht en via MyCCV te generen. Zie paragraaf 11.7.4.1.



De kaarthouder volgt de instructies op het scherm en biedt de kaart aan.

Bij een terugbetaling waarbij de kaarthouder de pas invoert, geeft de kaarthouder eerst akkoord op het bedrag. Invoer van een pincode is niet nodig.

Bij een contactloze terugbetaling is zowel het goedkeuren van het bedrag als het invoeren van de pincode niet nodig.

De klant klikt bij akkoord op de **V**.



De klant krijgt geld terug door contactloos (aan bovenzijde of onderkant), met chip of via de magneetkaartlezer de terugbetaling te voltooien.



Klant verwijderd de pinpas.



Terugbetaling is akkoord.



Laat de klant de recent afgeprinte bon ondertekenen.

Klik op **Klaar**.

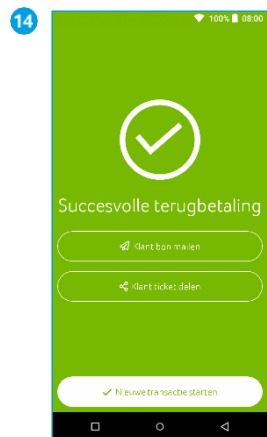

Je keert terug naar het medewerkers scherm. Je ziet of de terugbetaling geslaagd is. Klik op **Ticket e-mailen** als je de bon naar je klant wil sturen of kies **Start nieuwe verkoop**.

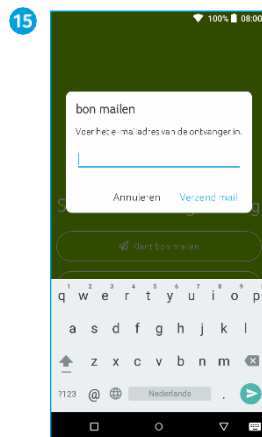

Heb je gekozen voor **Ticket e-mailen**, voer het e-mailadres van de klant in om de bon te versturen.

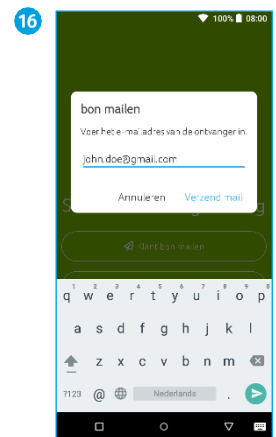

Klik op **Verzend mail**. Klik daarna op **Start nieuwe verkoop**.



Je krijgt de melding dat de bon is gemaild naar de klant enkele seconden in beeld. Klik daarna op [Start nieuwe verkoop](#).

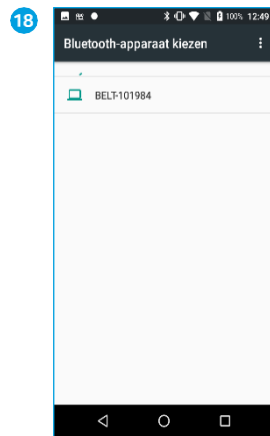

Heb je gekozen voor Ticket delen? Dan zoekt de terminal meteen naar een device die via Bluetooth gekoppeld kan worden. Klik daarna op [Start nieuwe verkoop](#).

6.6. QR-betaling via mobiel

Bij een QR-betaling zijn de stappen die je uitvoert precies hetzelfde als bij een gewone betaling. Het enige verschil vindt plaats aan de klantkant. Op het moment dat wordt gevraagd om de kaart van de klant, scant de klant de QR-code in het scherm. Zie paragraaf [6.4](#).

6.7. Reservering

Je voert een reservering uit om een bedrag voor een bepaalde periode te reserveren. Denk hierbij aan borg vooraf reserveren bij verhuur van een artikel. Na afloop wordt de borg van de verhuurkosten afgehaald en wordt de transactie omgezet in een definitieve betaling.



Als je de SalesPoint app nog niet geopend hebt, open je deze. Klik linksboven op .

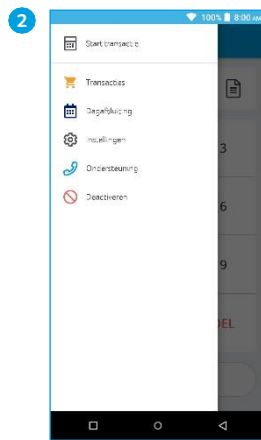

Kies voor **Start Transactie**.

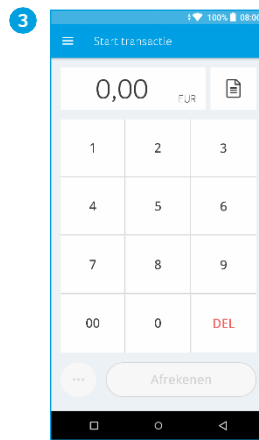

Voer het bedrag in dat je wil reserveren voor de klant.

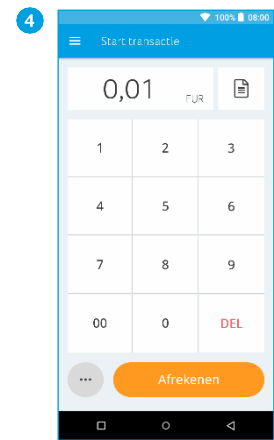

Klik op de **...** linksonder voor meer transactiesoorten.

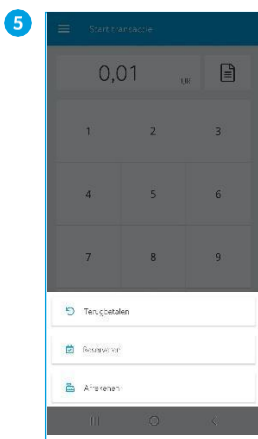

Klik op **Reserveren**.



Laat de klant de recent afgeprinte bon ondertekenen.

Klik op **Klaar**.

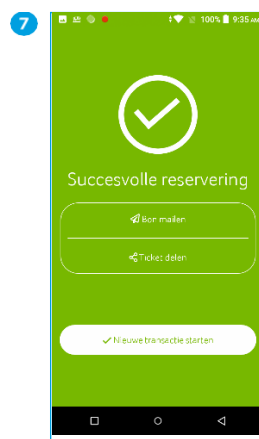

Bij een geslaagde betaling is het resultaat te zien. Klik op **Ticket e-mailen** als je de bon naar je klant wil sturen.

Kies **Start nieuwe verkoop** om een volgende transactie te starten.



Let op: Door nieuwe Europese wet- en regelgeving kan het voorkomen dat reserveringen met een creditcard zonder authenticatie (pincode) van de kaarthouder per 1 januari 2021 niet meer geaccepteerd worden door de bank van de kaarthouder. Neem contact op met je creditcardverwerker voor meer informatie.

6.7.1. Reservering opzoeken

Heb je aan een reservering een beschrijving of een naam toegevoegd? Dan kan je die makkelijk terugvinden in het transactieoverzicht. Zie hiervoor paragraaf 6.2 en 6.3.



Als je de SalesPoint app nog niet geopend hebt, open je deze.

Klik linksboven op .

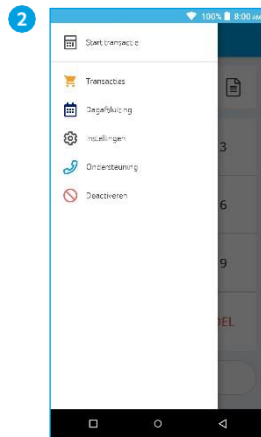

Klik op **Transacties**.

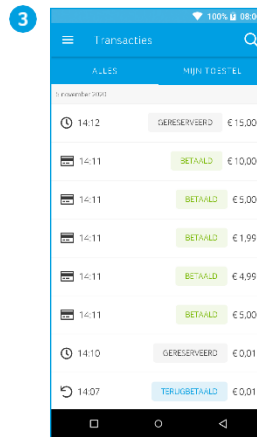

Klik rechtsboven op het vergrootglas om je transactie te zoeken.

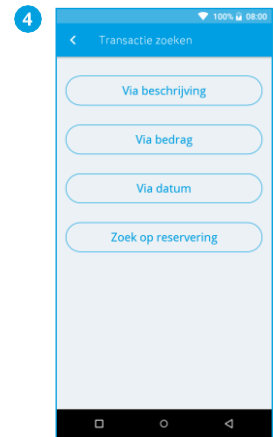

Er zijn vier mogelijkheden om een transactie te zoeken. Klik op **Zoek op reservering**.

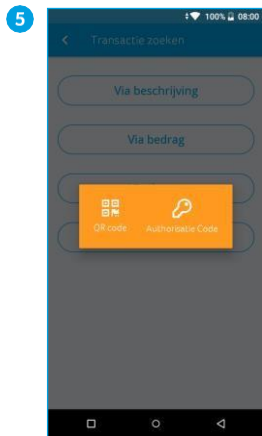

Bij **Zoek reservering** krijg je bovenstaand scherm. Klik één van beide keuzes aan.

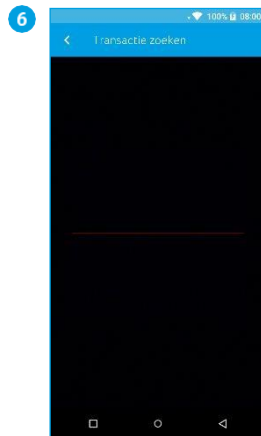

Scan de QR-code op de bon van de klant.

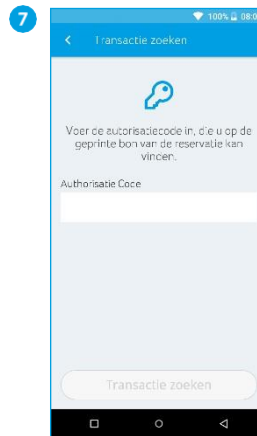

Voer de autorisatiecode in. Je kan de code vinden op de reserveringsbon.

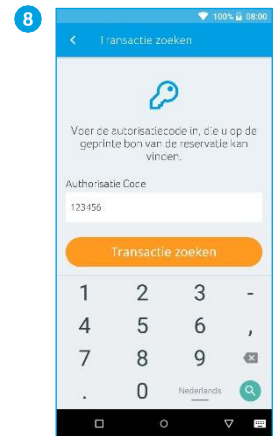

Klik op **Transactie zoeken**.

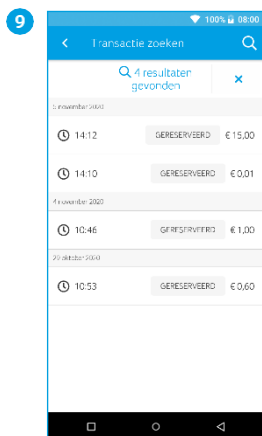

In dit voorbeeld zijn er 4 transacties gevonden.

6.8. Betaling toevoegen bij reservering



Als je de **SalesPoint** app nog niet geopend hebt, open je deze. Klik linksboven op .

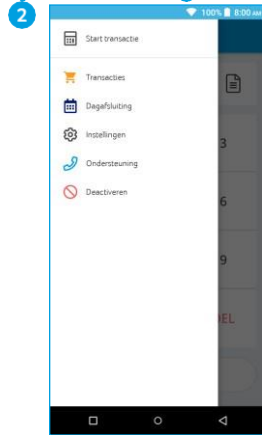

Kies voor **Transacties**.

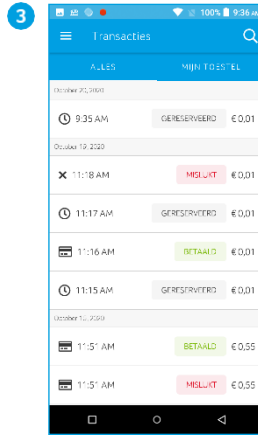

Klik op de reservering waar je een betaling aan toe wilt voegen.

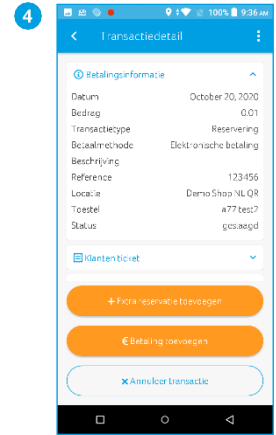

Klik op **€ Betaling toevoegen**

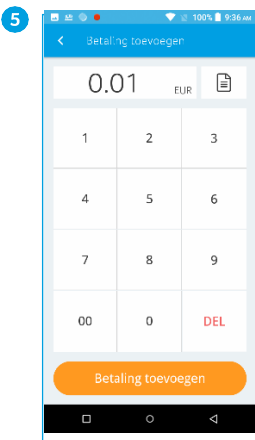

Voer het bedrag in dat je wilt toevoegen aan de reservering.

Klik op **Betaling toevoegen**.

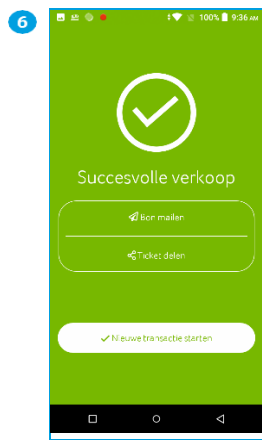

Bij een geslaagde toegevoegde betaling is het resultaat te zien. Klik op **Ticket e-mailen** als je de bon naar je klant wilt sturen.

Kies **Nieuwe transactie starten** om een volgende transactie te starten. Je bent weer terug in het Betalingsmenu.

6.8.1. Betaling bij reservering opzoeken

Heb je aan een reservering een beschrijving of een naam toegevoegd? Dan kan je die makkelijk terugvinden in het transactieoverzicht. Zie hiervoor paragraaf 6.2 en 6.3.

6.9. Extra reservering

Het is mogelijk om aan een reservering een extra reservering toe te voegen.



Als je de [SalesPoint](#) app nog niet geopend hebt, open je deze. Klik linksboven op ☰.

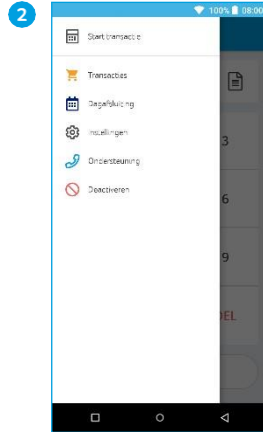

Kies voor [Transacties](#).

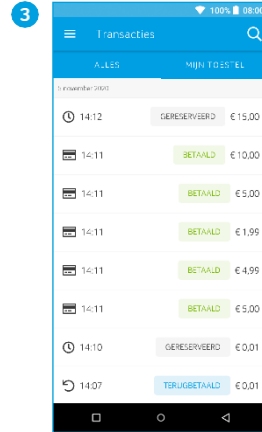

Klik op de reservering waar je een extra transactie aan toe wilt voegen. Heb je een beschrijving of naam toegevoegd aan een reservering? Klik dan op het vergrootglas om de reservering te zoeken.

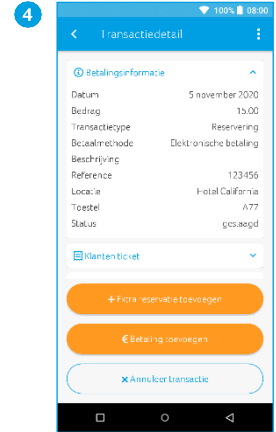

Klik op [+ Extra reservatie toevoegen](#).

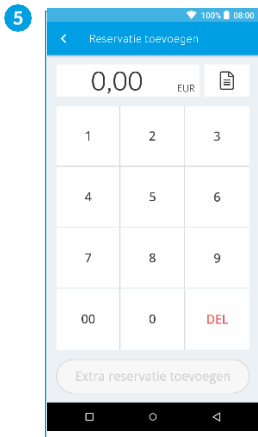

Vul het bedrag in dat je wilt toevoegen.

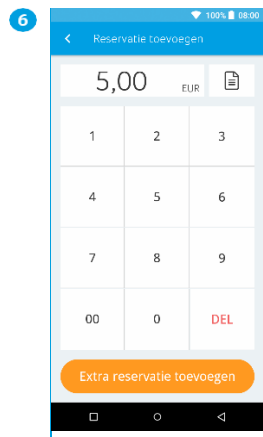

Klik op [Extra reservatie toevoegen](#).

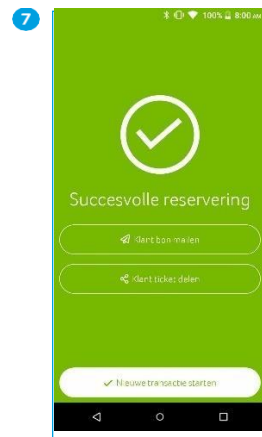

Bij een geslaagde reservering is het resultaat te zien. Klik op [Ticket e-mailen](#) als je de bonus naar je klant wilt sturen.

Kies [Start nieuwe verkoop](#) om een volgende transactie te starten.

Klik linksboven op ☰.



Let op: Door nieuwe Europese wet- en regelgeving kan het voorkomen dat reserveringen met een creditcard zonder authenticatie (pincode) van de kaarthouder per 1 januari 2021 niet meer geaccepteerd worden door de bank van de kaarthouder. Neem contact op met je creditcardverwerker voor meer informatie.

6.10. Handmatige creditcardtransactie

Deze transactie gaat hetzelfde als een 'normale' betaling, zie paragraaf 6.4.



Let op: Door nieuwe Europese wet- en regelgeving kan het voorkomen dat reserveringen met een creditcard zonder authenticatie (pincode) van de kaarthouder per 1 januari 2021 niet meer geaccepteerd worden door de bank van de kaarthouder. Neem contact op met je creditcardverwerker voor meer informatie.

6.11. Transactie annuleren

Deze optie wordt nog geoptimaliseerd en is op dit moment in ontwikkeling voor een optimale weergave in je MyCCV omgeving. In de volgende versie van deze handleiding vind je de verdere beschrijving terug en zal je deze ook kunnen gebruiken!

7. Veel voorkomende handelingen

Optimaliseer je betaalautomaat met de handelingen in dit hoofdstuk.

7.1. Contact TMS uitvoeren

Met een Contact TMS synchroniseer je de automaatgegevens. Voer met onderstaande stappen een Contact TMS uit:



1 Open de **Service app**.

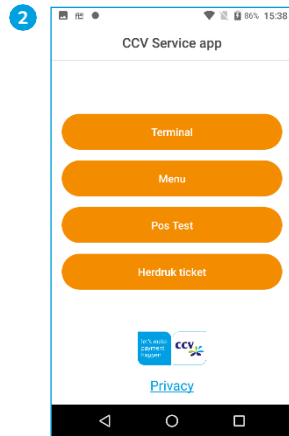

2 Selecteer **MENU**.

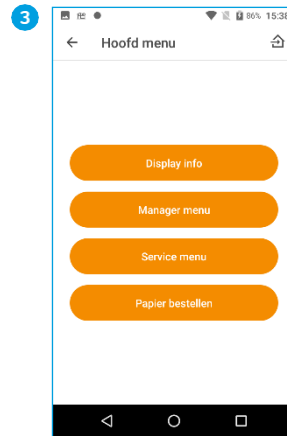

3 Selecteer **MANAGER MENU**.

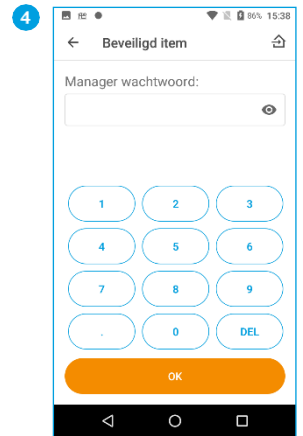

4 Voer het manager wachtwoord in (standaard ingesteld op 99999) en klik op **OK**.

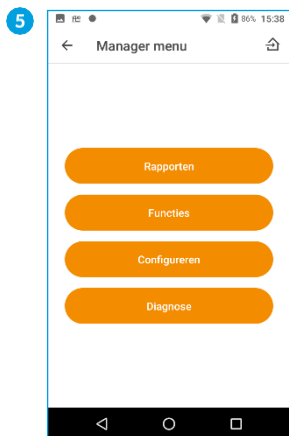

5 Selecteer **FUNCTIES**.

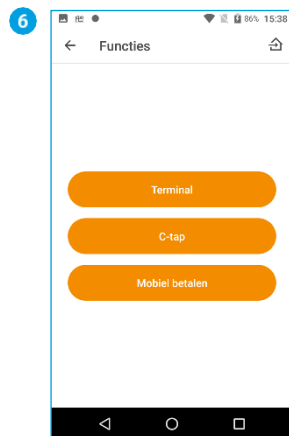

6 Selecteer **TERMINAL**.



7 Selecteer **CONTACT TMS**.

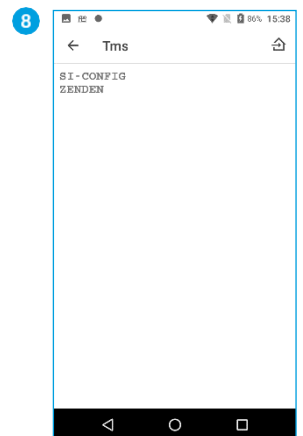

8 De TMS communicatie wordt uitgevoerd. Er komt **SI-CONFIG** in beeld te staan.

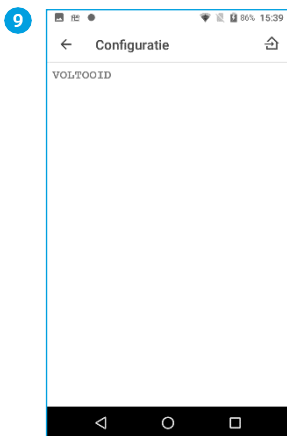

Wacht tot de communicatie voltooid is. Er komt VOLTOOID in beeld te staan. Je gaat door naar het rapport.

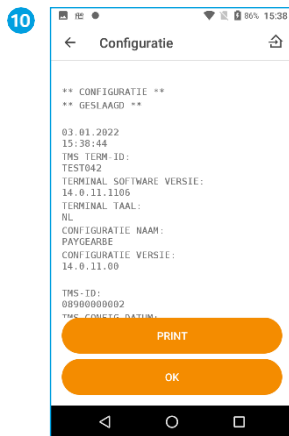

Klik op **OK**.

Als je dit scherm wil afsluiten, kies je voor  in de navigatiebalk.

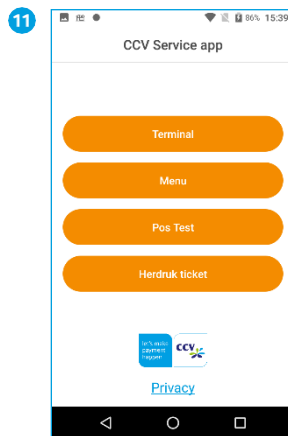

Je bent terug in het hoofdmenu van de Service app.

7.2. Acquirer parametersessie uitvoeren

Als je automatisch problemen ondervindt bij het lezen van pinpassen, dan voer je een acquirer parametersessie uit om opnieuw de parameters op te halen. Zo worden de instellingen opnieuw gesynchroniseerd, wat problemen kan verhelpen.



Open de **Service app**.

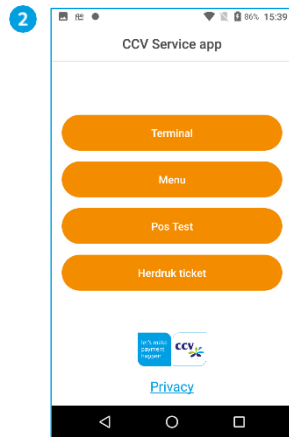

Selecteer **MENU**.

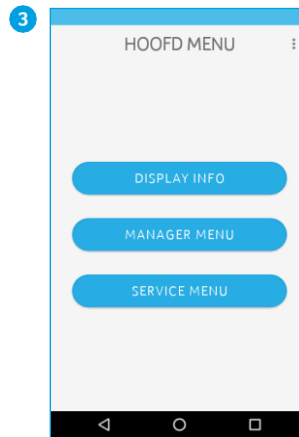

Selecteer **MANAGER MENU**.

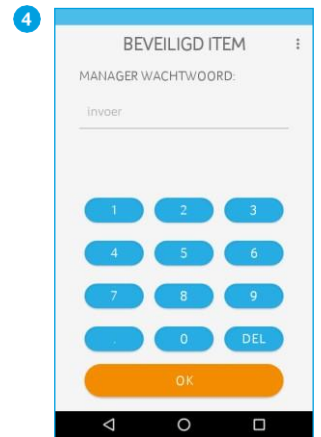

Voer het manager wachtwoord in (standaard ingesteld op 99999) en klik op **OK**.



Selecteer **FUNCTIES**.

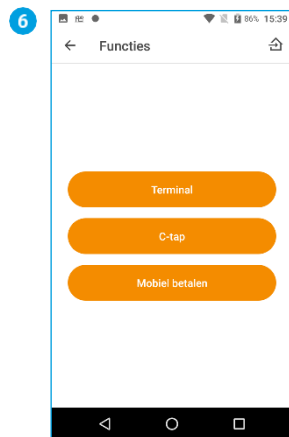

Selecteer **C-TAP**.



Selecteer **CONTACT ACQUIRER**.



Selecteer de acquirer waarvoor je een sessie wil starten, in dit voorbeeld is dat **CCVPAY CTAP**.

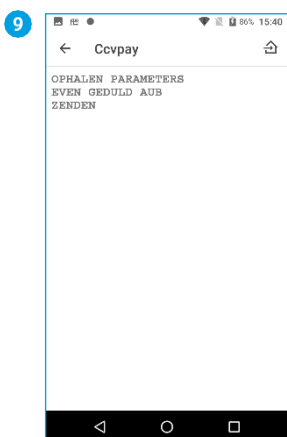

Tijdens de sessie zie je op je apparaat de voortgang. Na de sessie ga je automatisch terug naar het scherm met alle acquirers.

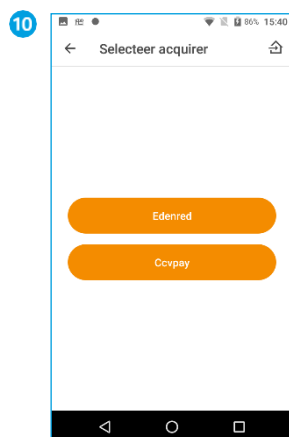

Als je dit scherm wil afsluiten, kies je voor  in de navigatiebalk.

7.3. Transactiesoorten/C-TAP parameters opvragen

Welke typen transacties je kan uitvoeren is afhankelijk van de acquirer en de betaalkaart van de klant. Om te controleren welke transacties een acquirer toestaat voor een betaalkaart kan je een acquirer parameter rapport opvragen. In deze paragraaf lees je hoe je transactiesoorten en C-TAP parameters kan opvragen. C-TAP staat voor Common Terminal Acquirer Protocol, een specificatie die in de Benelux-landen gehanteerd wordt voor betaalautomaten.



Open de **Service** app.

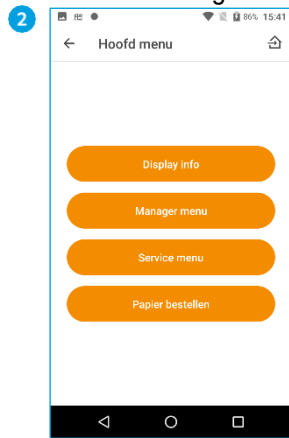

Selecteer **MENU**.
Selecteer daarna **MANAGER MENU**.

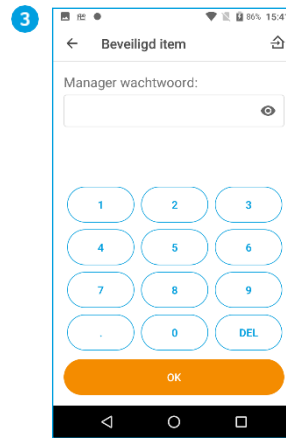

Voer het manager wachtwoord in (standaard ingesteld op 99999) en klik op **OK**.



Selecteer **RAPPORTEN**.

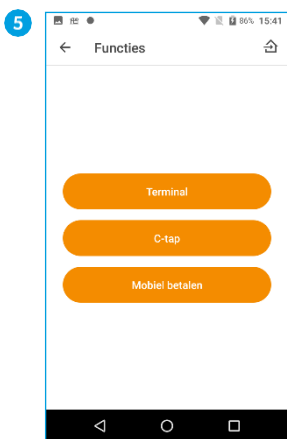

Selecteer **C-TAP**.

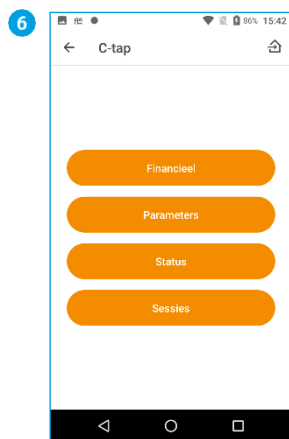

Selecteer **PARAMETERS**.

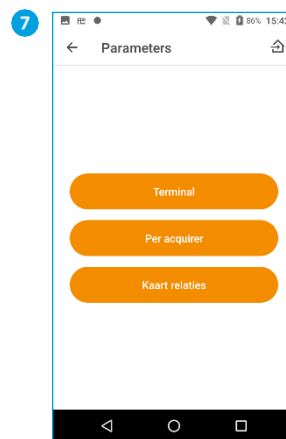

Selecteer **PER ACQUIRER**.

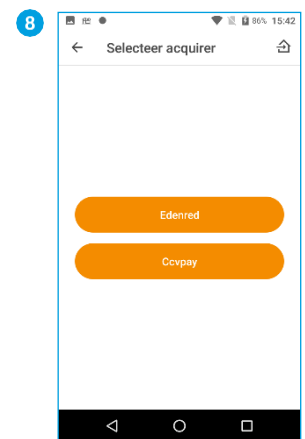

Selecteer de acquirer waarvoor je een rapport wil starten, in dit voorbeeld is dat **CCVPAY**.

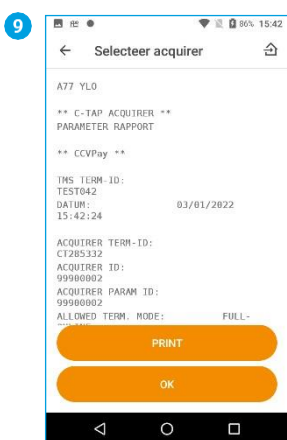

Je krijgt het C-TAP parameter rapport te zien. Beweeg met je vinger, van boven naar beneden naar de transactiesoorten te bekijken.

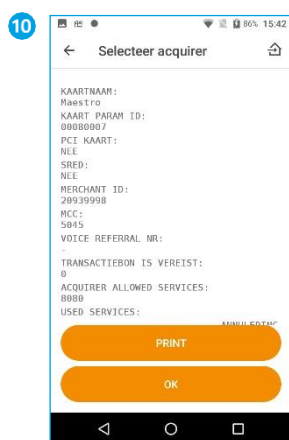

In dit voorbeeld zie je onder het kopje Used services de verschillende transacties die via Visa beschikbaar zijn. Klik op **OK** om terug te keren naar het hoofdmenu.

Transactiesoorten aan- of uitzetten

In paragraaf 6.1 lees je hoe je de transactiesoorten aan- of uit kan zetten.

7.4. Automaatgegevens opzoeken

Als je een wijziging wil doorvoeren of contact hebt met één van onze Customer Advisors, dan is het wel zo handig als je je automaatgegevens kan opzoeken. Volg de onderstaande stappen om je automaatgegevens op te zoeken:



Open de **Service app**.

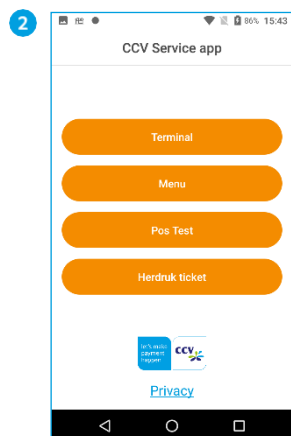

Selecteer **MENU**.

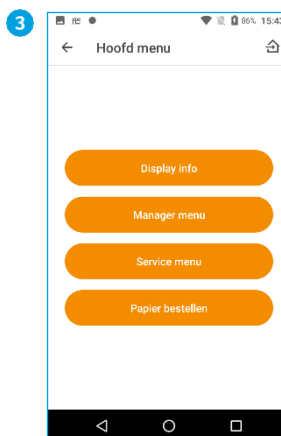

Selecteer **DISPLAY INFO**.

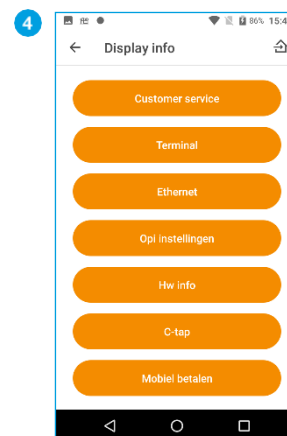

Selecteer **TERMINAL**.

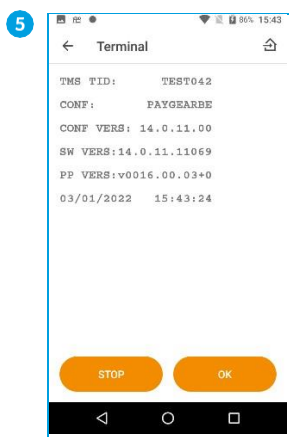

Je ziet nu de gegevens van je automaat.

In de meeste gevallen zal de Custom Advisor vragen om het TMS TID nummer.

Als je op **STOP** of **OK** klikt, ga je een stap terug in het menu. Om de app af te sluiten klik je op  onderin de navigatiebalk.

7.5. Synchroniseren

In MyCCV kan je bepaalde terminalinstellingen wijzigen zoals bv. de ticket layout (zie hoofdstuk 11.7.3). Om ervoor te zorgen dat deze wijzigingen ook effectief op je betaalterminal doorkomen, dien je je betaalterminal te synchroniseren. Hieronder staat beschreven hoe dat moet.



Als je de **SalesPoint** app nog niet geopend hebt, open je deze. Klik linksboven op .

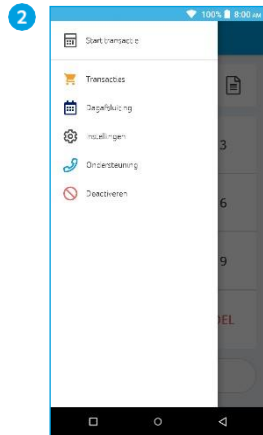

Klik op **Ondersteuning**.

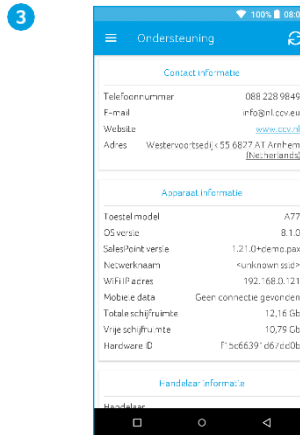

Hier vind je de **Contactinformatie**, **Apparaatinformatie**, **Handelaar informatie**, **Hardware informatie** en informatie over de server.

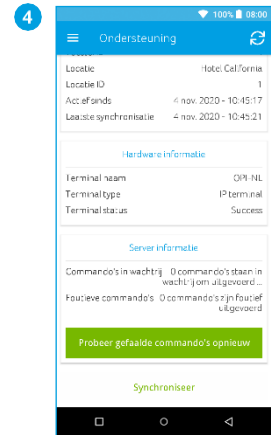

Scroll naar beneden om de rest van de informatie te zien.

Klik op **Synchroniseren**.

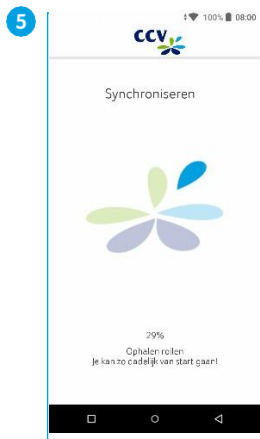

De CCV Mobile A920 gaat nu synchroniseren.

Als je dit scherm wil afsluiten, kies je voor  in de navigatiebalk.

8. Verschillende kaarten accepteren

Je kan op de betaalautomaat verschillende soorten kaarten (MasterCard, VISA, Maestro) van verschillende acquirers accepteren voor het uitvoeren van transacties. Voor elke kaartsoort die je wil accepteren, moet je een contract afsluiten met een acquirer. De acquirer is de partij die het mogelijk maakt dat je op de betaalautomaat transacties kan uitvoeren met verschillende kaarten.

Je kan zelf kiezen met welke acquirers je een contract afsluit. Zo is het bijvoorbeeld mogelijk om over te stappen naar een andere acquirer die lagere tarieven hanteert. Dit kan op elk gewenst moment. Hiervoor moet je een kaartsoort, bijvoorbeeld MasterCard, koppelen aan de transactieprocessor van jouw keuze.

8.1. Instellingen voor kaartsoorten bekijken

Je kan op de CCV Mobile A920 een kaartrelatierapport bekijken. Op het kaartrelatierapport kan je zien welke kaartsoorten je op de betaalautomaat kan accepteren en aan welke transactieprocessors de kaarten zijn gekoppeld. Wij adviseren je om altijd een kaartrelatierapport te controleren als je instellingen voor de kaartsoorten hebt gewijzigd.

Voer de volgende handelingen uit om een kaartrelatierapport te bekijken:



Open de **Service app**.

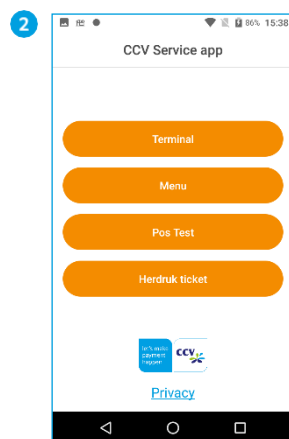

Selecteer **MENU**.

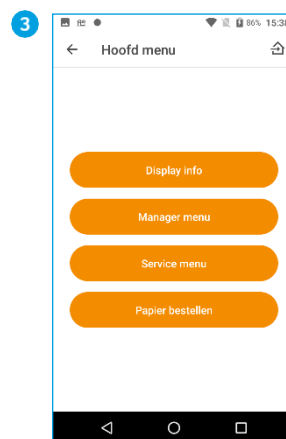

Selecteer **MANAGER MENU**.

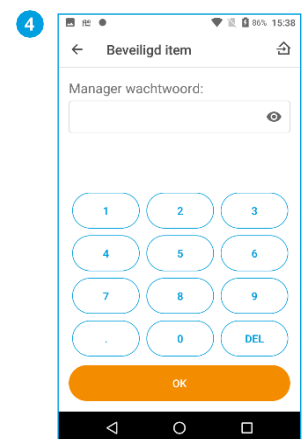

Voer het manager wachtwoord in (standaard ingesteld op 99999) en klik op **OK**.



Selecteer **RAPPORTEN**

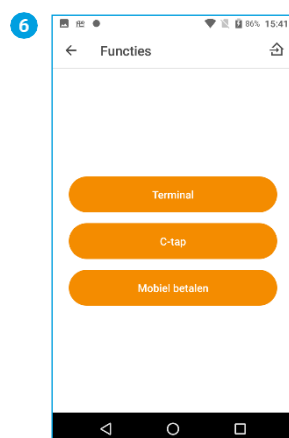

Selecteer **C-TAP**

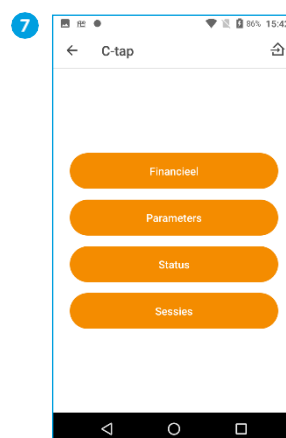

Selecteer **PARAMETERS**



Selecteer **KAART RELATIES** om het kaartrelatierapport te tonen.

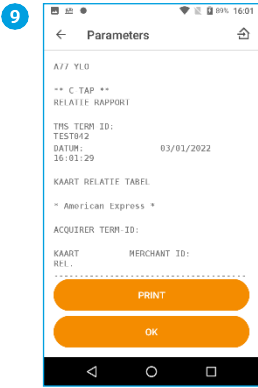

Het kaartrelatierapport wordt nu getoond. Kies hier [PRINT](#) of [OK](#).

9. Overige instellingen

Het is mogelijk om je betaalautomaat te voorzien van voorkeursinstellingen. In dit hoofdstuk wordt dit toegelicht en uitgelegd.

9.1. Bon printen aan- of uitzetten

Het is op de CCV Mobile A920 mogelijk om het printen van een klantbon uit te schakelen. De betaalautomaat zal dan niet meer automatisch de bon printen bij een transactie. Het is nog altijd mogelijk om een bon te printen of te mailen zodra de transactie is afgerond. Met de volgende stappen kan je het automatisch printen van de papieren bonnen uitschakelen.



Als je de **SalesPoint** app nog niet geopend hebt, open je deze op het medewerkersgedeelte.

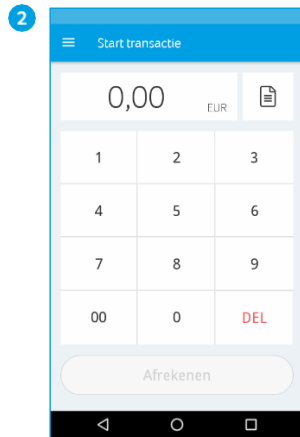

Klik linksboven op  om het menu te openen.

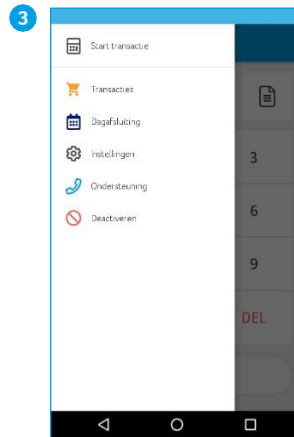

In het menu kies je voor de optie **Instellingen**.

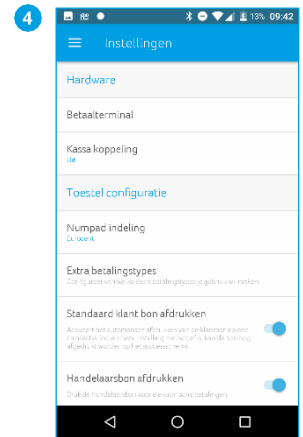

In de instellingen zie je onderin de opties **Standaard bon afdrukken** en **Handelaarsbon afdrukken** staan. Deze opties staan standaard aan.

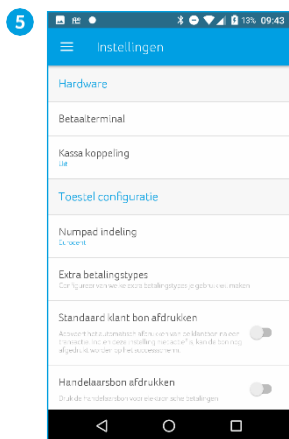

Je kan de opties voor het afdrukken van de bon aan- of uitzetten door het schuifje naar rechts of links te bewegen.

Je ziet de knop van kleur veranderen: **blauw** is aan, **grijs** is uit.

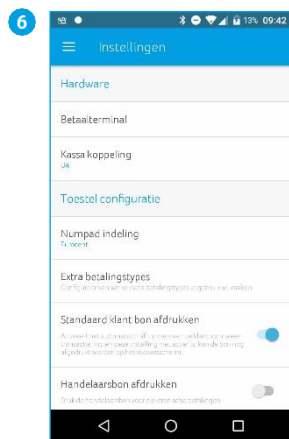

Op deze afbeelding staat **Standaard bon afdrukken** aan.

Voer een testtransactie van € 0,01 cent uit, door linksboven op  te klikken.

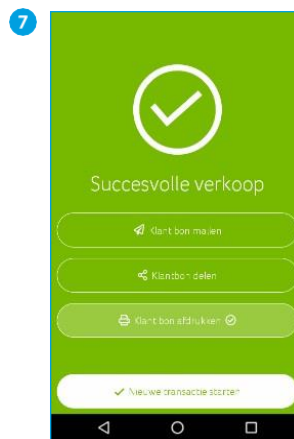

Je ziet aan het vinkje dat de standaardinstelling bij **Klant bon afdrukken** aan staat.

Klik op **Nieuwe transactie starten**.

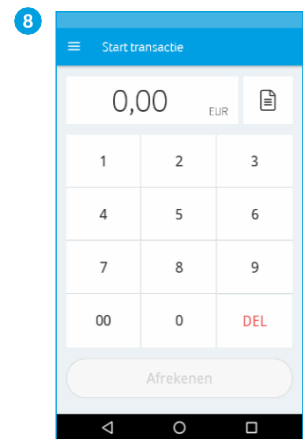

Je kan verder met je transacties.

9.2. Pinrollen bestellen via de betaalautomaat

Zijn de pinrollen op, dan kan je deze gemakkelijk en snel in 5 stappen bestellen via je CCV Mobile.



1 Open de **Service app**.

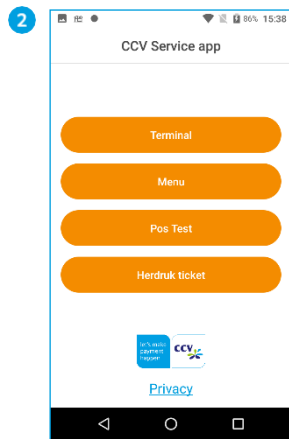

2 Selecteer **MENU**.

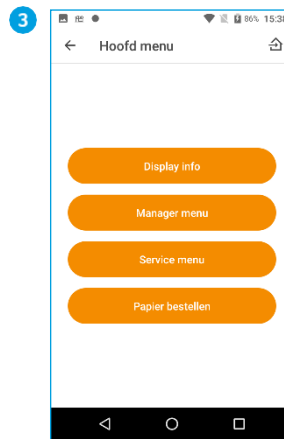

3 Selecteer **PAPIER BESTELLEN**.
Kan je deze optie niet selecteren neem dan contact op met Customer Service (zie pagina 70) om deze optie aan te zetten.

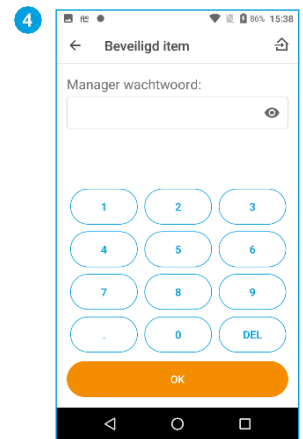

4 Voer het manager wachtwoord in (standaard ingesteld op 99999) en klik op **OK**.

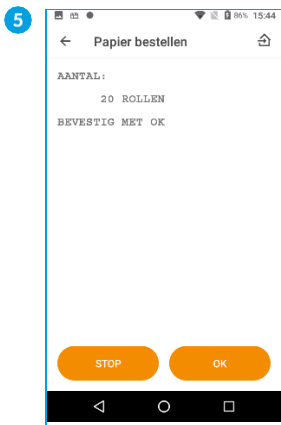

5 Klik op **OK** om te bestellen of **STOP** om te annuleren.



Let op: Per bestelling kan je maximaal 20 pinrollen bestellen. Wil je meer pinrollen bestellen? Herhaal dan de stappen.

Machtiging

Door het bestellen van pinrollen via de betaalautomaat machtigt je CCV om het bedrag van de bestelling automatisch af te schrijven van het rekeningnummer dat bij ons bekend is. De bestelling wordt afgeleverd op het adres waarop de betaalautomaat staat geregistreerd. Controleer op de bon, die wordt afgedrukt na het plaatsen van de bestelling, of de adresgegevens overeenkomen met de werkelijke adresgegevens. Is dit niet het geval, neem dan contact op met Customer Support via 057 570 570.

9.3. Kassa integratie

Het is mogelijk om de CCV Mobile A920 te integreren met je kassa. Als je hiervoor kiest worden de transacties vanuit de kassa naar de betaalautomaat gestuurd. De CCV Mobile A920 betaalautomaat wordt gekoppeld aan je kassa door middel van het OPI protocol via wifi. Wil je weten of je kassa geschikt is om te koppelen aan de CCV Mobile A920? Neem dan contact op met je kassaleverancier.

10. Onderhoud

We raden aan om je CCV Mobile A920 regelmatig te reinigen. Hoe vaak de betaalautomaat gereinigd moet worden is afhankelijk van de hoeveelheid transacties die je uitvoert en de omgeving waarin je de betaalautomaat gebruikt.

Gebruik de speciale reinigingskaarten om de kaartlezers te reinigen als je merkt dat de kaartlezers de pinpassen minder goed lezen.

Voor het reinigen van de betaalautomaat is een speciale reinigingsset beschikbaar. Deze set bevat:

- antistatische en antibacteriële reinigingspads
- een reinigingskaart voor de chipkaartlezer
- een reinigingskaart voor de magneetkaartlezer

Op onze website vind je meer informatie over deze reinigingsset, schoonmaaktips en kan je deze accessoires ook bestellen.



11. MyCCV

De Android betaalautomaten van CCV zijn gekoppeld aan de MyCCV omgeving van CCV. In deze omgeving kan je transacties inzien maar ook je betaalautomatenbeheer regelen.

Met een druk op de knop alle informatie over iedere locatie en over elke transactie, in MyCCV kan dat! Wanneer je voor het eerst gaat werken met MyCCV kan je alle contactgegevens en bedrijfslocaties wijzigen. Daarna worden deze gegevens gescreend door CCV. Is alle informatie goedgekeurd door CCV, dan worden eventuele gegevens die je daarna wijzigt ook door CCV gescreend.

Waarom is screening nodig?

Je klant kennen. Dat is voor jou als ondernemer belangrijk, toch? Voor CCV is het kennen van klanten óók belangrijk, zodat we je zo goed mogelijk kunnen helpen met alles wat met betalen te maken heeft. En omdat we het wettelijk verplicht zijn. Knowing your customer, of KYC, zo heet dat. Het KYC-principe schrijft voor dat een financiële organisatie (zoals CCV) haar klant goed moet kennen, voordat deze als klant wordt geaccepteerd. Als iemand een bankrekening opent, een hypotheek afsluit of, in ons geval, een betaaloplossing met transactieverwerking afneemt, moet hij geïdentificeerd en gescreend worden.

11.1. Hoe meld ik me aan in MyCCV?

Je kan inloggen in de omgeving van MyCCV door naar de volgende url te gaan: <https://myccv.eu/>

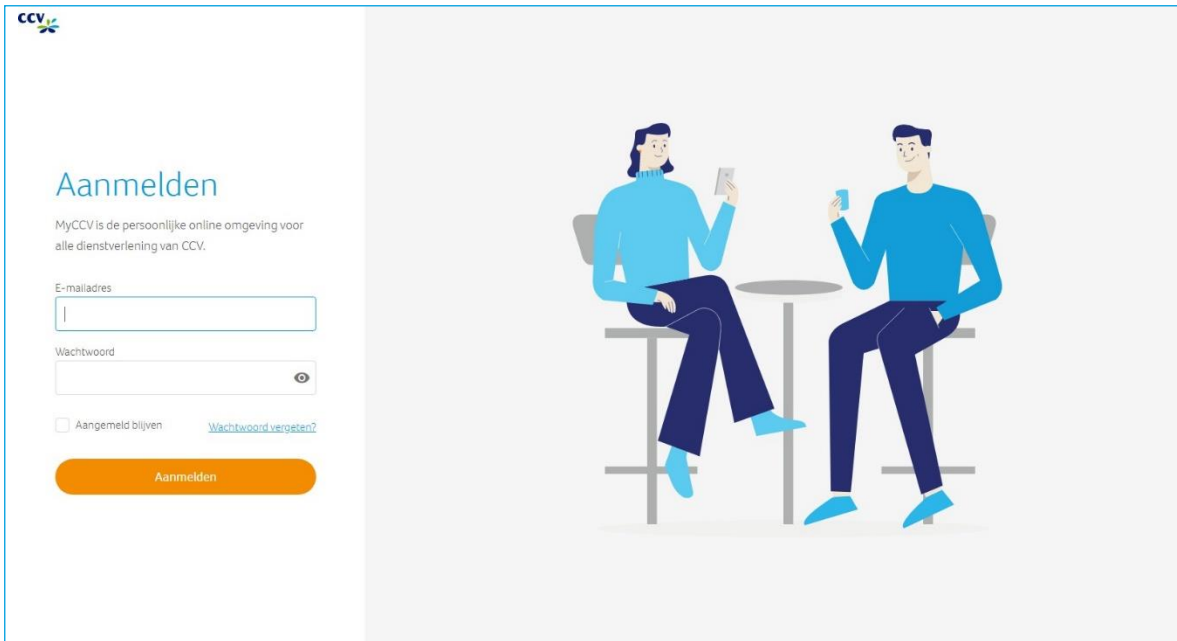

Aanmeldscherm MyCCV

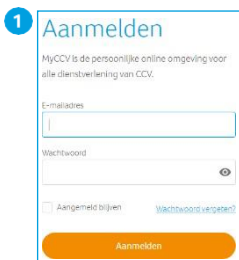

Vul je **e-mailadres** en **wachtwoord** in.

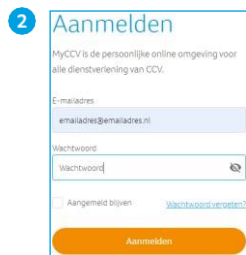

Klik op het oog icon, en controleer of je het juiste wachtwoord hebt ingevoerd.

Klik op **Aanmelden**.



Krijg je een foutmelding? Dan kan het zijn dat je emailadres of wachtwoord niet correct is ingevoerd. Controleer ook of je account al is geactiveerd.

11.2. Wachtwoord vergeten?

Ben je het wachtwoord van MyCCV vergeten, dan kan je deze eenvoudig opnieuw instellen.

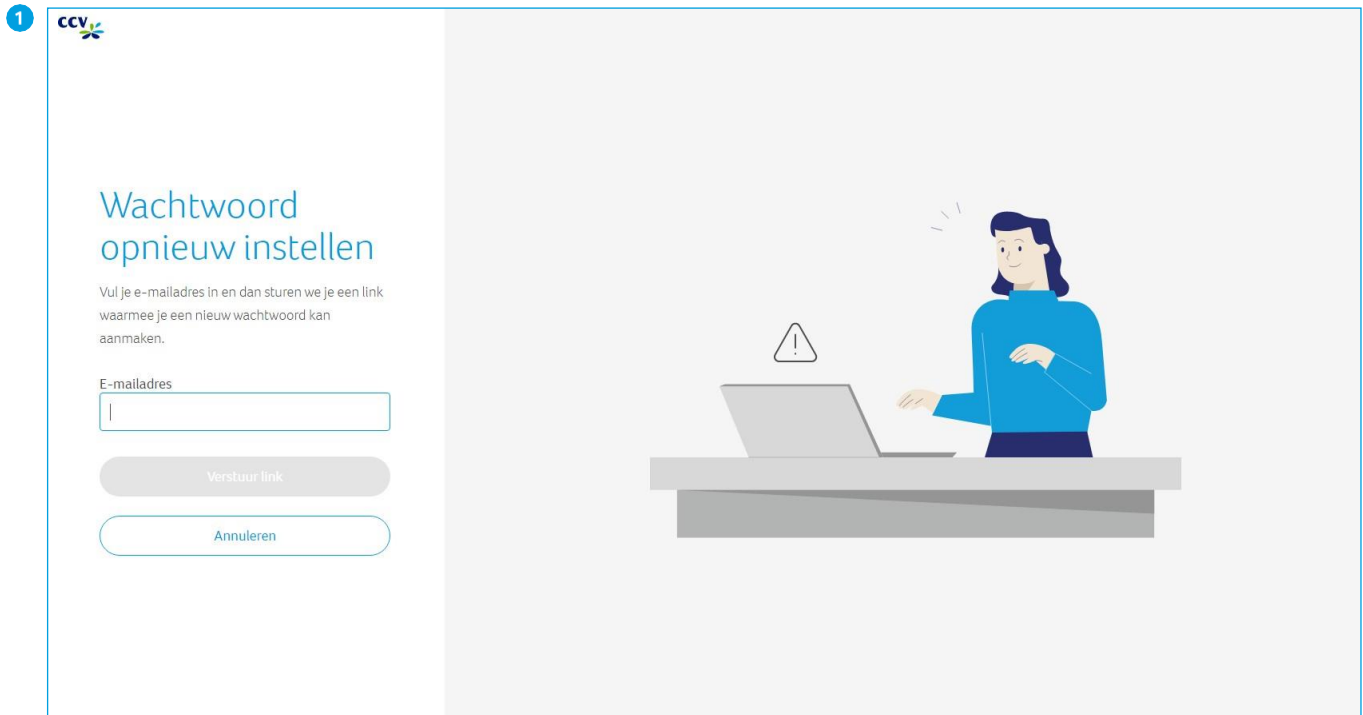

Wachtwoord opnieuw instellen

11.2.1. Wachtwoord opnieuw instellen

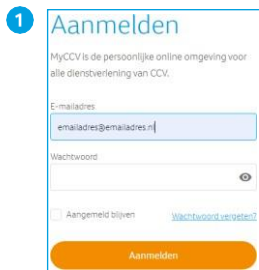

Klik op **Wachtwoord vergeten?**



Vul je **e-mailadres** in.



Klik op **Verstuur link**.



Je krijgt een e-mail toegestuurd met instructies om je wachtwoord opnieuw in te stellen.

Klik op **Doorgaan**, je komt weer terug in het login scherm.



Let op: Als je het wachtwoord wijzigt gebruik dan deze speciale tekens: ! @ # \$ % ^ & * () _ + = - [] } { < > ?

11.2.2. Tweefactorauthenticatie (2FA)

Je kan hier ook je Tweefactorauthenticatie (2FA), ook wel 2-stapsverificatie genoemd, instellen. Dit is een extra beveiliging met behulp van Google Authenticator. 2FA is gekoppeld aan je telefoon. Zodat je zeker weet dat jij alleen toegang hebt tot MyCCV. Werken er meerdere mensen met hetzelfde e-mailadres met MyCCV dan kan je er voor kiezen om deze optie niet in te stellen. Hebben je collega's allemaal een ander e-mailadres dan kunnen ze zelf de keuze maken om 2FA wel of niet in te stellen.

1

Tweefactorauthenticatie (2FA)

Verbeter de beveiliging van uw account met 2-stapsverificatie. Telkens wanneer u zich aanmeldt bij uw account, moet u uw wachtwoord en een verificatiecode van de Google Authenticator-app opgeven. Dus zelfs wanneer iemand uw wachtwoord heeft achterhaald, kan die zich niet bij uw account aanmelden.

Wizard starten



Let op: Stel je de 2FA in en vergeet je je wachtwoord? Dan kan je zelf niet meer een nieuw wachtwoord aanmaken. Neem altijd contact op met de Customer Support als je je wachtwoord van de 2FA vergeten bent.

11.3. Mijn Account

In Mijn Account kan je jouw persoons- en accountgegevens aanpassen. Ook kan je hier je wachtwoord wijzigen. Zie hieronder hoe je jouw gegevens aanpast.

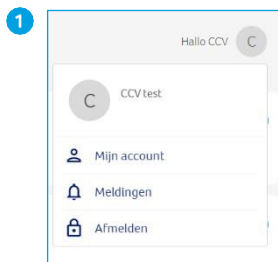

1 Selecteer rechtsboven in de hoek het menu waarbij je initialen staan

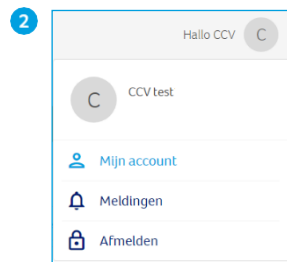

2 Selecteer **Mijn account**



3 Wijzig je gegevens en druk op **Opslaan**.

Log nu uit en opnieuw in en je wijzigingen zijn actief.

Meerdere KVK-nummers

Gebruik je hetzelfde e-mailadres voor meerdere organisaties (verschillende KVK-nummers), dan kan je via Mijn account snel wisselen tussen jouw organisaties.

11.3.1. Taal instellen/wijzigen MyCCV

Wil je een andere taal instellen in MyCCV? Dit doe je via Mijn account.

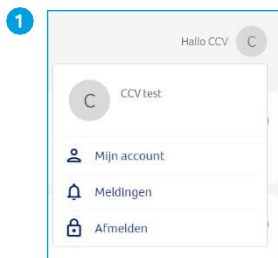

1 Selecteer rechtsboven in de hoek het menu waarbij je initialen staan

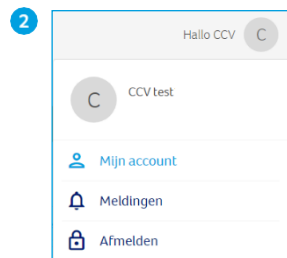

2 Selecteer **Mijn account**

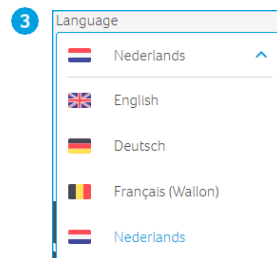

3 Wijzig op dit scherm bij **Language** je gewenste taal.

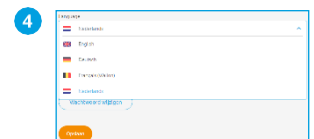

4 Druk op Opslaan onder in het scherm.

Log nu uit en opnieuw in en je nieuwe taal is actief.

11.4. Dashboard

Het MyCCV Dashboard is het startpunt van jouw persoonlijke omgeving voor alle dienstverlening van CCV. Hier vind je de meest recente facturen van CCV, meldingen over de werking van MyCCV en je nieuwste transacties. Je kan direct zien of transacties zijn geslaagd of mislukt, in welke winkel de transacties zijn uitgevoerd en wanneer. Met de knoppen **Alles weergeven** zie je alle facturen, alle meldingen of alle transacties. Klik bij transacties op de knop **Alles weergeven**, dan kom je in de rapportengenerator, zie paragraaf 11.5.1.

11.5. Rapporten

MyCCV heeft een uitgebreide rapportengenerator. Je kan een selectie maken op verschillende locaties, soorten transacties en periodes. Ook handig, onder Rapporten vind je de opgeslagen dagafsluitingen.

11.5.1. Transacties

In MyCCV kan je heel gemakkelijk alle transacties bekijken. Of het nu een betaling of een reservering is, met een paar klikken heb je alle informatie bij elkaar.

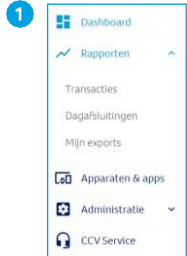

Klik op **Rapporten**.

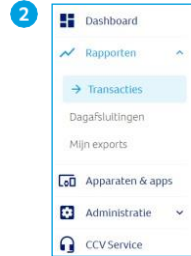

Klik op **Transacties**. Vink de Locaties aan die je wil bekijken.

11.5.1.1. Transacties selecteren op datum

Naast een overzicht per dag, kan je ook een overzicht maken van alle transacties in een bepaalde periode. Dit kan handig zijn om verschillende perioden met elkaar te vergelijken.

Met MyCCV selecteer je eenvoudig iedere gewenste periode:

- Vandaag
- Gisteren
- Deze week
- Vorige week
- Deze maand
- Vorige maand
- Dit kwartaal
- Vorig kwartaal

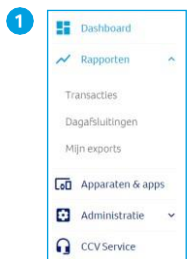

Klik op **Rapporten**.

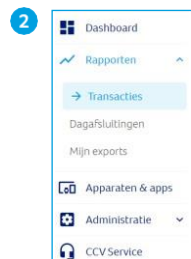

Klik op **Transacties**.

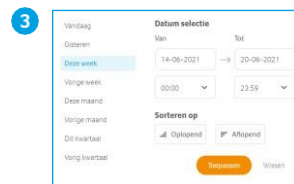

Kies bij **Datum** de dag of de periode die je wil inzien.

Sorteer de periode **Op** of **Aflopend**.

Klik op **Toepassen**.



Klik op het datumveld als je een specifieke dag of periode wil selecteren. De datum van vandaag is oranje gekleurd. Klik in de kalender, met de pijltjes links en rechtsboven kan je de maand veranderen.

Klik buiten de kalender, je bent nu terug in de Datum selectie.

Klik op **Toepassen**.

11.5.1.2. Ik wil één locatie bekijken

Heb je meerdere winkels? Maar je wil van één specifieke locatie het transactieoverzicht inzien. Dat kan via MyCCV binnen een paar klikken.

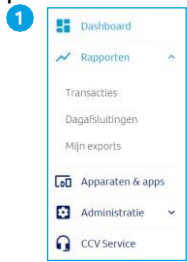

Klik op **Rapporten**.

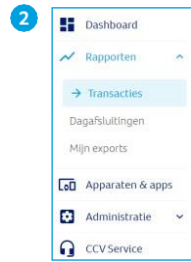

Klik op **Transacties**.

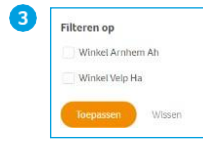

Selecteer bij **Locaties**, de juiste winkel(s). Klik op **Toepassen**. De resultaten worden direct getoond.

11.5.1.3. Overige selectiecriteria

Naast datum en locatie kan je nog meer selecties maken voor een transactieoverzicht op maat.

1 Filtere **/app**

Selecteer hier één of meerdere toestellen die je wil bekijken in je overzicht.



2 Filteren op **Betalingswijze**

Je kan van één of meerdere soorten transacties een overzicht uitdraaien. Welke typen transacties je kan uitvoeren is afhankelijk van de acquirer. Door de grijze balk naar beneden te scrollen krijg je meerdere transactiesoorten te zien.

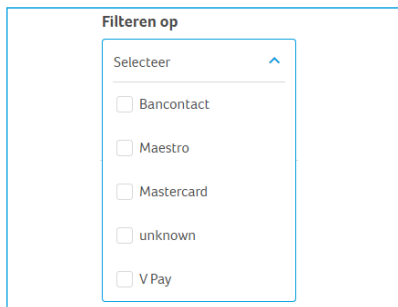

3 Filteren op **Betaalmethode**

Met deze filteroptie selecteer je de gebruikte betaalmethode.

Filteren op

Toepassen

Wissen

Filteren op

Toepassen

Wissen

Filteren op

- Geslaagd
- Mislukt
- Geannuleerd
- Geweigerd

Toepassen

Wissen

Sorteren op

 Oplopend

 Aflopend

Filteren op

- is
- lager dan
- hoger dan
- tussen

Kolommen aanpassen

- Locatie
- Apparaat/app
- Betalingswijze

4 Filteren op Referentie handelaar

Heb je bij een transactie een referentie meegegeven aan de klant? Dat kan handig zijn wanneer je een reservering of terugbetaling wil terugzoeken in het transactieoverzicht. Zie ook paragraaf 6.3.

5 Filteren op Autorisatiecode

Bij enkele transacties is een autorisatiecode nodig. De autorisatiecode staat op de kopiebon van de transactie.

6 Filteren op Status

Wil je controleren welke transacties geslaagd zijn of niet, dan kan je dat hier filteren.

7 Sorteren of filteren op Bedrag

Je kan via de optie Bedrag, de bedragen op- en/of aflopend sorteren.

Vink je één van de filteropties aan, dan kan je het gewenste bedrag opgeven waarop je wil filteren.

7 Kolommen aanpassen

Gebruik je altijd dezelfde selectiecriteria? Dan kan je zelf je overzicht op maat maken. Klik op , en vink de kolommen aan die je wil opnemen in je overzicht.

11.5.1.4. De rapportage exporteren

Nadat je een overzicht hebt gemaakt met de rapportengenerator, kan je dit exporteren naar Excel. Klik hiervoor op de **Exporteren** knop. Alle exports die je hebt gegenereerd, vind je terug in **Mijn exports**, zie paragraaf 11.5.3. Lees paragraaf 11.5.2 als je een dagafsluiting wil exporteren.

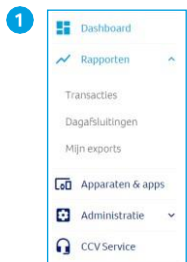

Klik op **Rapporten**.

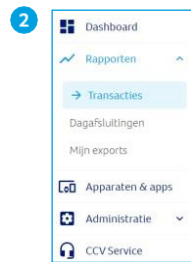

Klik op **Transacties**.

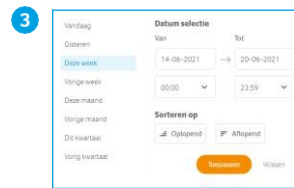

Kies bij **Datum** de dag of de periode die je wil inzien.

Sorteer de periode **Op** of **Afopend**.

Klik op **Toepassen**.



Klik op het datumveld als je een specifieke dag of periode wil selecteren. De datum van vandaag is oranje gekleurd. Klik in de kalender, met de pijltjes links en rechtsboven kan je de maand veranderen.

Klik buiten de kalender, je bent nu terug in de Datum selectie.

Klik op **Toepassen**.



Maak een keuze uit de selectiecriteria die je wil opnemen in je overzicht.

Wil je het overzicht downloaden, klik op de blauw opgelichte knop **Exporteren** (rechtsboven).

Kies je voor **Bericht sluiten**, dan keer je weer terug in het transactieoverzicht.

Klik op **Ga naar mijn exports** om je bestanden in te zien.



Klik op het download icoontje om je rapportage in Excel te openen. Zie ook paragraaf 11.5.3.

11.5.2. Dagafsluitingen

Jouw opgeslagen dagafsluitingen kan je gemakkelijk terugvinden via Rapportages.

Per betaalautomaat, locatie of datum/periode kan je een rapport uitdraaien.

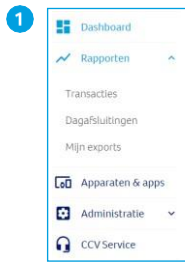

Klik op **Rapporten**.

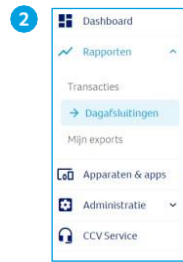

Klik op **Dagafsluitingen**.

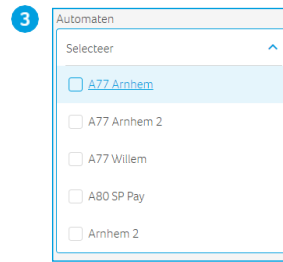

Wil je van een specifieke automaat de dagafsluiting opzoeken. Selecteer dan de gewenste automaat. Met de grijze balk kan je naar boven en beneden scrollen.

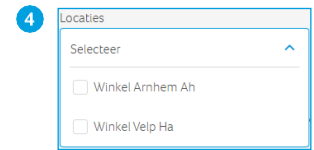

Selecteer een locatie als je de dagafsluitingen per winkel wilt bekijken.

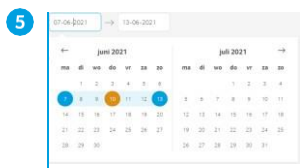

Kies de dag die wil inzien. Klik in de kalender, met de pijltjes links en rechtsboven kan je de maand veranderen. De datum van vandaag is **oranje** gekleurd. De tijdsperiode wordt aangegeven met de **blauw** omcirkelde dagen.



Klik op **See daily closure details**.



Alle informatie over al jouw transacties overzichtelijk bij elkaar.

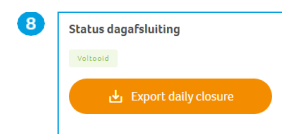

Klik op **Export daily closure** om je .pdf-bestand op te slaan.

Afhankelijk van de browser verschijnt er links onderin of rechts bovenin je beeldscherm een pop-up met de melding **Open file**.

In een nieuw scherm verschijnt je .pdf-bestand. Klik op het icoontje  om je dagafsluiting op te slaan.

11.5.3. Mijn Exports

Alle rapporten die je zelf hebt samengesteld vind je terug in Mijn exports.

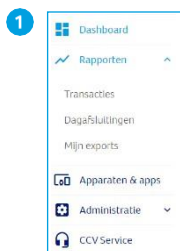

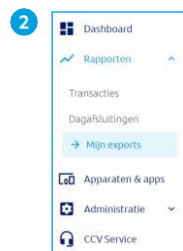

Klik op **Rapporten**.

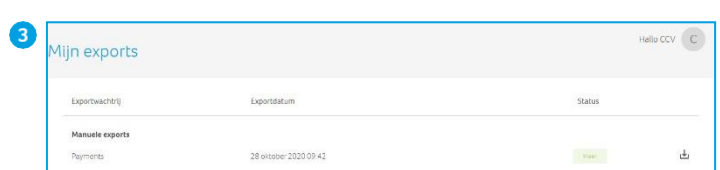

Klik op **Mijn exports**. Je krijgt volgend scherm te zien.



Klik op het download icoontje  openen.

Is het download icoontje  blauw gekleurd, dan is het bestand al een keer gedownload.

Afhankelijk van de browser verschijnt er links onderin of rechts bovenin je beeldscherm een pop up met de melding **Open file**.

In een nieuw scherm verschijnt er een .csv bestand. Klik rechts op het bestand en klik op **Openen** of dubbelklik. Je export wordt geopend in Excel.

11.6. Apparaten en apps

Bovenin je scherm staan je apps van SalesPoint Pay. Voor iedere CCV betaalautomaat die je gebruikt, heb je een SalesPoint Pay app tot je beschikking.

11.6.1. Toestellen

Alle betaalautomaten zowel actief als inactief geordend bij elkaar.

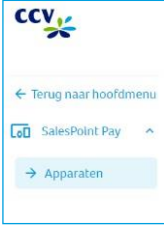
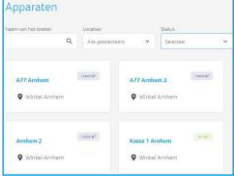
1  2  3  4 

Klik op [Apparaten en apps](#) Klik op [Toestel beheren](#) Je bent nu in het menu [Apparaten](#). Je krijgt een overzicht met alle actieve en inactieve betaalautomaten.

Heb je veel automaten in gebruik, dan kan je met geavanceerd zoeken, snel de gewenste automaat vinden. Ook een toestel toevoegen gaat gemakkelijk. Klik daarvoor op .

Vul de naam van het toestel en de locatie in en klik op [Opslaan](#).

Klik op [Terug naar hoofdmenu](#), je bent weer in het startmenu van MyCCV.

11.7. Administratie

In het Administratie overzicht kan je de gegevens van je locaties en gebruikers wijzigen. Daarnaast vind je hier alle facturen van CCV en kan je de lay-out van je bon wijzigen.

11.7.1. Locaties

Via Locaties kan je de gegevens van de winkels beheren.

11.7.1.1. Welke locaties en betaalautomaten staan er in SalesPoint?

Heb je meerdere winkels of betaalautomaten? Vind ze makkelijk terug in MyCCV.

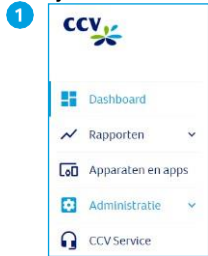

Klik op [Administratie](#)

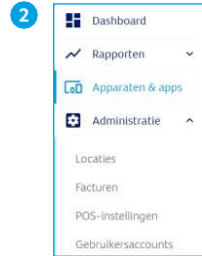

Bij Administratie kan je [Locaties](#), [Facturen](#), [POS-instellingen](#) en [Gebruikersaccounts](#) inzien.

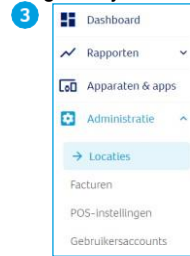

Klik op [Locaties](#). Je krijgt nu alle locaties te zien waar SalesPoint is geïnstalleerd.

11.7.1.2. Logo bon wijzigen

Heb je een ander logo dan wil je die natuurlijk aanpassen. Lees hieronder hoe dat werkt. Het nieuwe logo wordt overgenomen op de bon als je ook logo printen op de bon aan hebt staan.

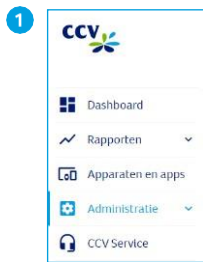

Klik op **Administratie**.

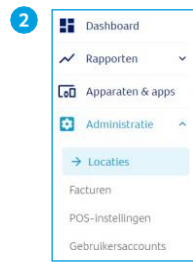

Klik op **Locaties**. Klik op de locatie waar je het bedrijfslogo van wil aanpassen.

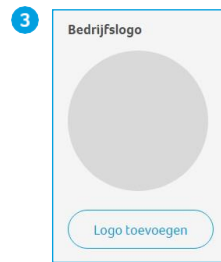

Klik op **Logo toevoegen**.



Staat er al een bedrijfslogo klik dan op **Logo bijwerken**.

Wil je het bedrijfslogo verwijderen? Klik dan op **Logo bijwerken** en daarna op **Huidig logo verwijderen**.



Klik op **Bestand kiezen**, en selecteer een afbeelding. Klik daarna op **Logo uploaden** of **Nieuw logo uploaden**.

11.7.1.3. Taal instellen per betaalautomaat



Klik op **Administratie**.

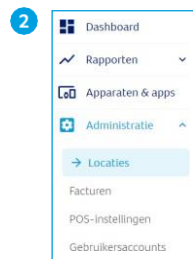

Klik op **Locaties**. Klik op de locatie waar je de taal van wil aanpassen.

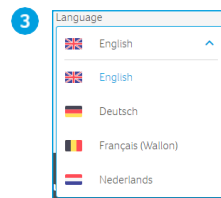

Kies bij **Voorkeuren** de gewenste taal.

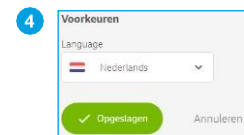

Klik op **Opslaan** om je voorkeurstaal in te stellen.

11.7.2. Facturen

Hier vind je de meest recente facturen afkomstig van CCV. Kies een locatie om de facturen per winkel in te zien. Met Datum, Factuurnummer, Locatie en Bedrag kan je zelf het factuuroverzicht samenstellen.



Klik op **Administratie**.



Klik op **Facturen**.

11.7.3. POS-instellingen (bon lay-out)

Wil je een tekst toevoegen op de klantenbon, je retourvoorwaarden of je nieuwste aanbiedingen extra onder de aandacht brengen? Je kan je bon op maat maken met een extra koptekst, middentekst of voettekst. Wil je het logo op de bon aanpassen, kijk dan bij paragraaf 11.7.1.2.



Let op: Nadat je aanpassingen voor de bon hebt opgeslagen, zal je in de SalesPoint Pay app de gegevens moeten synchroniseren. De wijzigingen worden dan ook doorgevoerd op de bon. Hoe je dit doet lees je in paragraaf 11.5.2.



Klik op **Administratie**.

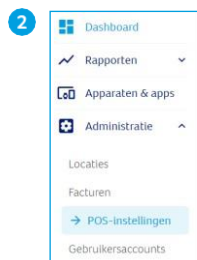

POS-instellingen.



Selecteer de locatie waar je de bon van wil aanpassen.

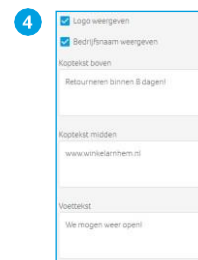

Wel of geen logo of bedrijfsnaam op de bon?

Gebruik de drie tekstvakken voor nieuwe aanbiedingen of wens je klanten een prettige dag toe. Alles is mogelijk!



De wijzigingen worden direct getoond op de voorbeeldbon.

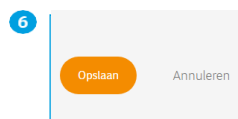

Klik op **Opslaan** om je wijzigingen te bewaren.

Kies **Annuleren** om je huidige gegevens te gebruiken.

Preview bon

Op het voorbeeld dat SalesPoint laat zien kan het zijn dat niet alle informatie correct staat. Sommige informatie wordt uit de locatiegegevens gehaald. Op de klantbon wordt wel de juiste informatie getoond.

11.7.4. Gebruikersaccounts

Je kan meerdere gebruikers, met ieder een eigen rol, toevoegen aan MyCCV. Vul zo compleet mogelijk alle gegevens in van de nieuwe gebruiker.

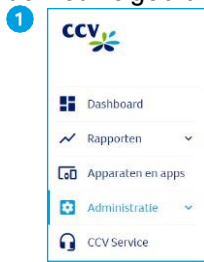

Klik op **Administratie**.

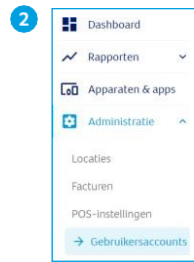

Klik op **Gebruikersaccounts**.

Klik op **+** als je een gebruiker wil toevoegen.

OF kies een gebruiker waar je de gegevens van wil wijzigen.



Vul de gegevens in van de nieuwe gebruiker.

Heb je alle gegevens ingevuld, klik dan op **Opslaan**.

11.7.4.1. Pincode/toegangscode

De beheerder die het MyCCV account heeft geactiveerd heeft alle rechten en bevoegdheden in de SalesPoint app. Tijdens de activatie van het MyCCV gebruikersaccount wordt er in MyCCV een 4-cijferige toegangscode aangemaakt. Met deze toegangscode (MyCCV) of pincode (SalesPoint app) kan de beheerder o.a. op de betaalautomaat een terugbetaling uitvoeren of een transactie annuleren. Maak voor alle gebruikers een unieke eigen code aan.

De pincode of toegangscode stel je in via de SalesPoint app in MyCCV. Hoe je dit doet gaat als volgt:

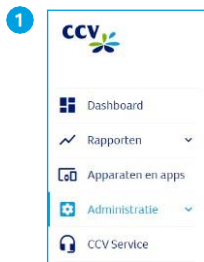

Klik op **Administratie**.

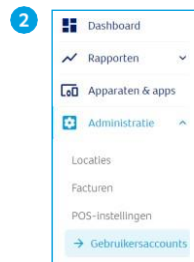

Klik op **Gebruikersaccounts**.

Kies een gebruiker waar je de gegevens van wil inzien of wijzigen.

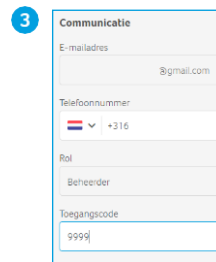

Koppel een 4-cijferige pincode aan de gebruiker.

Klik op **Opslaan**.



Let op: Vergeet niet de toegangscode door te geven aan de gebruiker. Als je zeven keer een verkeerd wachtwoord invult, wordt het account geblokkeerd. Neem dan contact op met een medewerker van CCV.

11.7.4.2. Activeren/deactiveren gebruikersaccount

Hoe herken je een actieve of niet actieve gebruiker? Een actieve gebruiker herken je aan het groene vinkje ✓. Een niet actieve gebruiker herken je aan het rode slotje 🔒. Van deze gebruiker kan je geen gegevens wijzigen.

Activeer de gebruiker en je kan weer alle gegevens aanpassen.

Wil je een niet actieve gebruiker opnieuw activeren? Klik op de gebruiker die wil heractiveren en klik onderin op de link, naast het icoontje van de blauwe vuilnisbak 🗑️. Je krijgt nu de vraag in beeld of je de gebruiker wil heractiveren.

Een gebruiker deactiveren? Klik op de gebruiker, klik onderin op de link, naast het icoontje van de blauwe vuilnisbak 🗑️.

11.8. Heb je een vraag over MyCCV? Chat live met CCV!

Ben je aan het werk met MyCCV en je komt er even niet uit. Dan kan je via de live chat jouw vraag stellen aan een support medewerker van CCV. De chat is iedere werkdag tussen 09.00 en 17.00 uur bereikbaar.

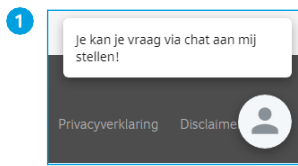

Klik rechtsonder in beeld op de 'chat met mij' knop.

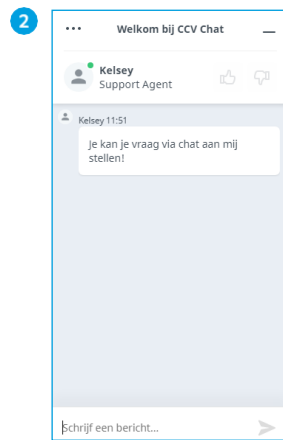

Typ je vraag.



Een support medewerker van CCV beantwoordt je vraag zo snel mogelijk.

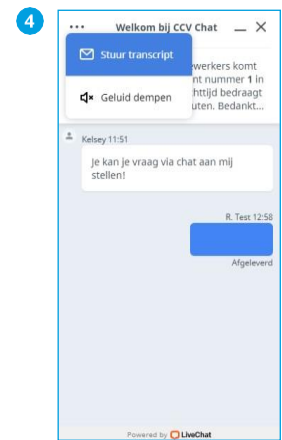

Op een later moment het antwoord teruglezen? Klik op de ... linksboven in je scherm. Klik op **Stuur transcript** om per mail het antwoord naar je toe te sturen.



Vul je e-mailadres in. Klik op **Verzenden**.

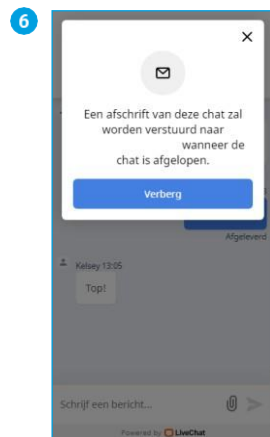

Het afschrift van de chat wordt verstuurd. Klik op **Verberg**.



Wil je weten wanneer je antwoord krijgt van de support medewerker? Klik op ... linksboven in je scherm. Klik op **Geluid aanzetten**.

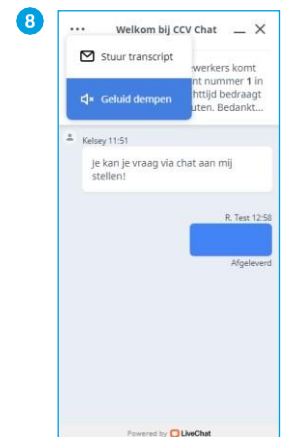

Rustig werken zonder afgeleid te worden door het geluid van de chat? Klik op ... linksboven in je scherm. Klik op **Geluid dempen**.



Ben je tevreden met je antwoord, klik op duimpje.



Klik rechtsboven in op X om de live chat af te sluiten.

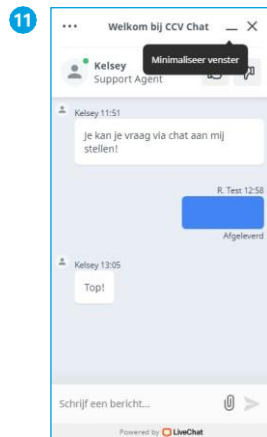

Wacht je op een antwoord van de support medewerker, dan kan je de chat minimaliseren. Klik op - rechtsboven.

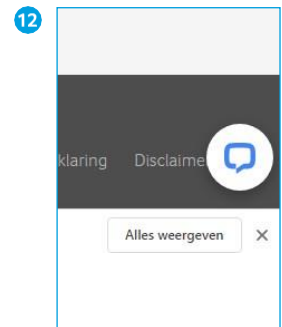

Je krijgt bovenstaand icoontje in beeld.

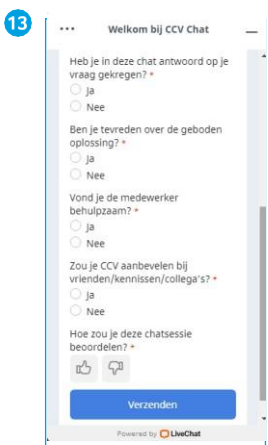

Na afloop van de live chat krijg je een aantal korte vragen. Klik op **Verzenden**.

Aan de hand van jouw antwoorden maken wij MyCCV nog beter.

12. Contactgegevens

Wanneer je een storing hebt, kan je uit je SalesPoint app al heel veel informatie halen over jouw CCV Mobile A920. Ook het telefoonnummer van de Customer Support kan je hier terugvinden.



1 Als je de SalesPoint app nog niet geopend hebt, open je deze. Klik linksboven op .

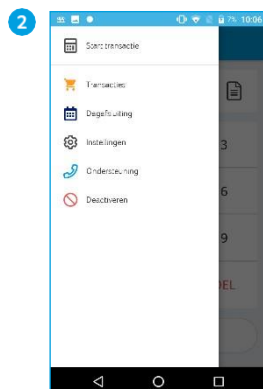

2 Klik op **Ondersteuning**.

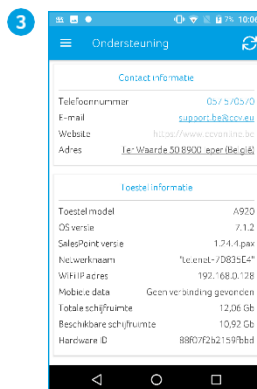

3 Hier vind je o.a. Contactinformatie, apparaatinformatie, handelaarinformatie, hardware informatie en informatie over de server.

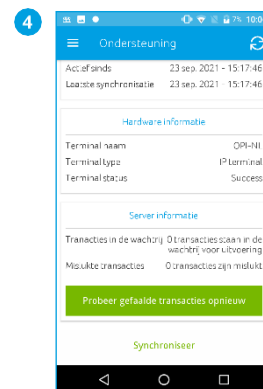

4 Scroll naar beneden om alle informatie te zien.

12.1. Telefoonnummers en website CCV

Customer Support (voor storingen en bestellen van supplies)
Supplies bestellen via internet
Sales

057 570 570
www.ccv.eu/be-nl/webshop/
057 570 571

12.2. Openingstijden CCV

Kantoortijden:
Maandag t/m vrijdag
Customer Support:
Maandag t/m zaterdag
Zondag

08.30 - 17.00 uur

08.00 - 22.00 uur

08.30 - 17.00 uur

NB. 24-uurs service alleen voor urgente storingen.

12.3. Algemene adresgegevens CCV

CCV Belgium nv
Ter Waarde 50
8900 Ieper

Schrijf hieronder je MyCCV gegevens en je TMS TID nummer op:

Gebruikersnaam
Wachtwoord
TMS TID

Contact details CCV

Customer Support 057 570 570
Sales 057 570 571

CCV Belgium nv
Ter Waarde 50
8900 Ieper

T 057 215 215
E support.be@ccv.eu
I www.ccv.eu/be-nl

Support: www.ccv.eu/be-nl/service/